



Geckologis

Coopérative d'habitat participatif à SANILHAC-SAGRIES (Gard)

USAGE
non évaluée à ce jour

RÉALISATION
non évaluée à ce jour

Coopérative d'habitat participatif
Geckologis
Sanilhac-Sagries
Gard (30)
Phase d'évaluation : **Conception**
Pré-requis : Or
Version référentiel : **V3.3.1**
Grille : **Logements collectifs**
Type de travaux : **Neuf**
Points hors bonus : **86**

Architecte : Yves Perret
Accompagnateur BDO : Robert Celaire
Candidature à l'appel à projet NoWatt
Dernière mise à jour : 29/07/2020



www.envirobat-oc.fr

MAITRE D'OUVRAGE	ARCHITECTE	AMU	ECONOMISTE	BE STRUCTURE	VRD	INGENIEUR ENERGIE/FLUIDES/ENVIRONNEMENT Accompagnateur BDO
-------------------------	-------------------	------------	-------------------	---------------------	------------	--

SAS coopérative GECKOLOGIS

Entrelacs, Yves PERRET

Hab-Fab, Frédéric JOZON

CM

ARBORESCENCE

Serge BROUSSE

Robert CELAIRE



Les actions d'Envirobat Occitanie sont cofinancées par le Fonds Européen de Développement Economique, la Région Occitanie / Pyrénées-Méditerranée, et la direction régionale Occitanie de l'ADEME.



USAGE
non évaluée à ce jour

RÉALISATION
non évaluée à ce jour

Historique : 2013-15 l'habitat participatif de Croix Haute



13 décembre 2014 : Regard sur l'habitat dans le monde - animé par le CAUE du Gard

17 janvier 2015 : Conception bioclimatique et la démarche BDM (Bâtiment durable méditerranéen)

7 février 2015 : Feng Shui et Géobiologie : une façon subtile de voire la conception

21 mars 2015* : Je réalise mon habitat - animé par le CAUE du Gard

24 avril 2015* : Visite guidée de Saint-Hippolyte-du-Fort - animée par le CAUE du Gard * dates sous réserve de modification

La question de l'architecture vous intéresse? Ces ateliers sont **ouverts à tous** mais le nombre des places est limité. Merci de vous inscrire.

10h à 12h30 : l'atelier

14h30 - 16h30 : réunion d'information sur notre projet d'habitat participatif.



Sur le site de l'Habitat participatif
42 rue de Croix-Haute
<http://www.croixhaute.org>
contact@croixhaute.org - 06 78 56 46 49



Conseils pour projets d'Habitat participatif
04 99 62 84 20 - www.foitdsedchoix.com



L'HABITAT GROUPÉ DE CROIX HAUTE

UN PROJET PARTICIPATIF, MULTIFONCTIONNEL,
ÉCOLOGIQUE, COOPÉRATIF ET COMMUNAL
À SAINT-HIPPOLYTE-DU-FORT (Gard)



JOURNÉE DE PORTES OUVERTES

DIMANCHE 20 OCTOBRE - 11H30 À 17H00

Vous souhaitez connaître le projet, notre groupe, nos objectifs et le lieu ? Venez nous rencontrer sur place. Participez à un atelier ou partagez avec nous le déjeuner tiré du sac.

Association «Habitat participatif de Croix Haute»

tél : 06 09 826 823



<http://www.croixhaute.org>



Conduite de projets d'habitat participatif
04 99 62 84 20 - www.foitdsedchoix.com



Coopérative d'habitat participatif
Geckologis
Sanilhac-Sagriès
Gard (30)
Phase d'évaluation : Conception
Pré-requis : Or
Version référentiel : V3.3.1
Grille : Logements collectifs
Type de travaux : Neuf
Points hors bonus : 86

Architecte : Yves Perret
Accompagnateur BDO :
Robert Celaire
Candidature à l'appel à projet
NoWatt
Dernière mise à jour :
29/07/2020



www.envirobat-oc.fr



Les actions d'Envirobat Occitanie sont cofinancées par le Fonds Européen de Développement Economique, la Région Occitanie / Pyrénées-Méditerranée, et la direction régionale Occitanie de l'ADEME.



2016-18, nouveau projet : un chemin, un lieu, un rêve !

Un terrain ?



Premiers pas à Sanilhac ...

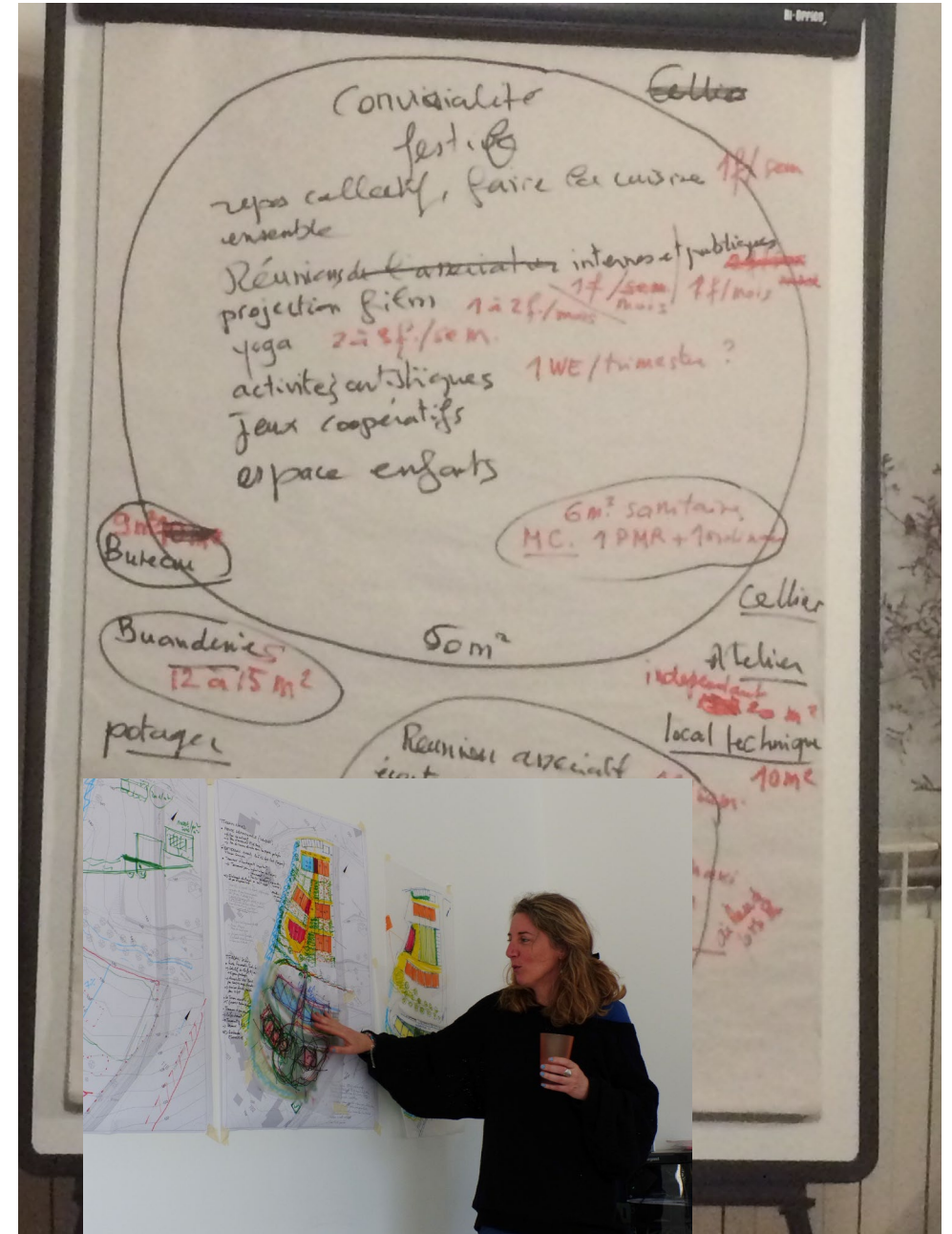

USAGE
non évaluée à ce jour

REALISATION
non évaluée à ce jour

Coopérative d'habitat participatif
Geckologis
Sanilhac-Sagriès
Gard (30)

Phase d'évaluation : Conception

Pré-requis : Or

Version référentiel : V3.3.1

Grille : Logements collectifs

Type de travaux : Neuf

Points hors bonus : 86

Architecte : Yves Perret

Accompagnateur BDO :

Robert Celaire

Candidature à l'appel à projet

NoWatt

Dernière mise à jour :

29/07/2020



Les actions d'Envirobat Occitanie sont cofinancées par le Fonds Européen de Développement Economique, la Région Occitanie / Pyrénées-Méditerranée, et la direction régionale Occitanie de l'ADEME.



... en 2018, Croix Haute devient Geckologis !

USAGE
non évaluée à ce jour

REALISATION
non évaluée à ce jour



Vers la coopérative ..



.. au sein du projet d'écoquartier de Sanilhac



Coopérative d'habitat participatif
Geckologis
Sanilhac-Sagries
Gard (30)
Phase d'évaluation : Conception
Pré-requis : Or
Version référentiel : V3.3.1
Grille : Logements collectifs
Type de travaux : Neuf
Points hors bonus : 86

Architecte : Yves Perret
Accompagnateur BDO :
Robert Celaire
Candidature à l'appel à projet
NoWatt
Dernière mise à jour :
29/07/2020



www.envirobat-oc.fr



Les actions d'Envirobat Occitanie sont cofinancées par le Fonds Européen de Développement Economique, la Région Occitane / Pyrénées-Méditerranée, et la direction régionale Occitane de l'ADEME.

2018, rencontre avec Yves Perret



USAGE
non évaluée à ce jour

RÉALISATION
non évaluée à ce jour



Coopérative d'habitat participatif
Geckologis
Sanilhac-Sagriès
Gard (30)
Phase d'évaluation : **Conception**
Pré-requis : Or
Version référentiel : **V3.3.1**
Grille : **Logements collectifs**
Type de travaux : **Neuf**
Points hors bonus : **86**

Architecte : Yves Perret
Accompagnateur BDO :
Robert Celaire
Candidature à l'appel à projet
NoWatt
Dernière mise à jour :
29/07/2020



www.envirobat-oc.fr



Les actions d'Envirobat Occitanie sont cofinancées par le Fonds Européen de Développement Economique, la Région Occitanie / Pyrénées-Méditerranée, et la direction régionale Occitanie de l'ADEME.



...extraits d'un carnet de dessin...

Contexte / Genèse



Coopérative d'habitat participatif
Geckologis
Sanilhac-Sagriès
Gard (30)

Phase d'évaluation : **Conception**

Pré-requis : Or

Version référentiel : **V3.3.1**

Grille : **Logements collectifs**

Type de travaux : **Neuf**

Points hors bonus : **86**

Architecte : Yves Perret

Accompagnateur BDO :

Robert Celaire

Candidature à l'appel à projet

NoWatt

Dernière mise à jour :

29/07/2020



Les actions d'Envirobat Occitanie sont cofinancées par le Fonds Européen de Développement Economique, la Région Occitanie / Pyrénées-Méditerranée, et la direction régionale Occitanie de l'ADEME.

- Geckologis est un projet de coopérative d'habitat participatif.
- Il est né de la volonté de quelques personnes venu-es d'horizons différents et regroupé-es autour de valeurs communes, qui aspirent à vivre dans un espace humain harmonieux, écologique et ouvert sur le monde.
- Les futu-res habitant-es réuni-es au départ en association, ont défini ensemble un projet de vie, choisi leur mode de gouvernance selon les principes de la sociocratie, rédigé la charte du projet et progressivement leur projet immobilier. L'ensemble des futurs habitant-es participe à chaque étape du projet.
- en Juin 2019 est née La SAS coopérative Geckologis, qui sera propriétaire de l'ensemble immobilier.
- Nous choisissons de vivre dans la coopération, en chemin vers la sobriété. Aujourd'hui 7 futurs résident-es, nous allons constituer un groupe de 11 Foyers, pour un voisinage solidaire et convivial, ouvert à toutes les générations,
- Le projet constructif de Geckologis s'intègre dans celui de l'écoquartier du Vedel Haut, porté par la commune de Sanilhac-Sagriès, située à 6 kms au sud d'Uzès, sur une parcelle de 4350 m2.
- Il comporte 11 logis, regroupés en 3 bandes de logis mitoyens allant du T2 de 50 m2 au T4 de 85 m2, des espaces de services et un important espace collectif et d'accueil, la Kasanou, et sa grande salle ouvert sur le monde et le village.
- Nous avons confié la conception architecturale et environnementale de notre projet à Yves Perret et son cabinet d'architecture ENTRELACS. Nous partageons avec lui et toute l'équipe de maîtrise d'œuvre, la volonté de bâtir bioclimatique, dans un projet global écologique en lien respectueux avec son environnement minéral, végétal, animal et humain.
- Le Permis d'Aménager général de l'écoquartier a été validé et purgé de tous recours fin mars 2019, son aménagement devrait commencer en novembre.
- Nous avons signé la promesse de vente du terrain en juillet et déposé le Permis de Construire début octobre.





Enjeux durables du projet



- **Territoire et site** : projet architectural frugal inscrit écologiquement dans son site dont il valorise les ressources climatiques, topographiques et naturelles, préserve et enrichit les biotopes en s'inscrivant en cohérence innovante et partageuse avec le projet d'Eco-quartier porté par la Commune



- **Matériaux** : utilisation essentielle de matériaux bio-sourcés (bois, isolants,..) et géo-sourcés (pierre, terre) limitant l'usage du béton aux fondations avec valorisation de déchets bio-sourcés (billes de liège pour l'isolation de la dalle basse). Chantier sec à faibles nuisances et valorisation des déchets eux mêmes minimisés par un travail de calepinage préalable



- **Energie** : approche énergétique exemplaire grâce à une démarche bioclimatique globale, une démarche négawatt poussée jusqu'au niveau NoWatt et BEPOS (centrale photovoltaïque), grâce aussi à une participation active et joyeuse des habitant-e-s et la mise en place d'un suivi collaboratif des performances.



- **Eau** : gestion des eaux pluviales sur la parcelle (infiltration ou récupération pour jardinage) et minimisation des consommations d'eau potable grâce à des équipements performants, une valorisation des eaux dites grises des cuisines, et le comportement frugal des habitants



- **Confort et santé** : grande attention au bien-être sensoriel et psychologique global généré par le projet dans ses volumes architecturaux et les espaces extérieurs dans le respect des fondamentaux de la frugalité en revisitant les concepts de confort normalisés (« le bonheur existe au delà de 28°C »). Recherche d'équité bioclimatique entre les logements. Suivi de la perception du bien-être



- **Social et économie** : projet conçu comme un « moment de vie partagé » autour de valeurs communes avec une ambition intergénérationnelle . Projet social (loyer plafonné PLS). Recherche de symbiose avec l'économie locale. Mutualisation et mise en commun d'espaces de vie (Kasanou, chambres d'ami-e-s) et techniques (buanderie, chauffe-eau solaire, centrale PV), d'équipements et de véhicules. Forte exemplarité pédagogique avec potentiel de répliquabilité en raison de son ouverture sur l'extérieur



- **Gestion de projet** : très forte implication des habitants depuis la genèse du projet autour d'une véritable approche de frugalité joyeuse dans le cadre d'une gouvernance collégiale et en lien étroit avec de nombreux partenaires politiques, économiques et associatifs

Coopérative d'habitat participatif
Geckologis
Sanilhac-Sagries
Gard (30)

Phase d'évaluation : **Conception**

Pré-requis : Or

Version référentiel : **V3.3.1**

Grille : **Logements collectifs**

Type de travaux : **Neuf**

Points hors bonus : **86**

Architecte : Yves Perret

Accompagnateur BDO :

Robert Celaire

Candidature à l'appel à projet

NoWatt

Dernière mise à jour :

29/07/2020



www.envirobat-oc.fr



Les actions d'Envirobat Occitanie sont cofinancées par le Fonds Européen de Développement Economique, la Région Occitanie / Pyrénées-Méditerranée, et la direction régionale Occitanie de l'ADEME.

Enjeux durables du projet

La coopérative, source d'enjeu durable

Coopérative d'habitat participatif
Geckologis
Sanilhac-Sagriès
Gard (30)
Phase d'évaluation : Conception
Pré-requis : Or
Version référentiel : V3.3.1
Grille : Logements collectifs
Type de travaux : Neuf
Points hors bonus : 86

Architecte : Yves Perret
Accompagnateur BDO :
Robert Celaire
Candidature à l'appel à projet
NoWatt
Dernière mise à jour :
29/07/2020

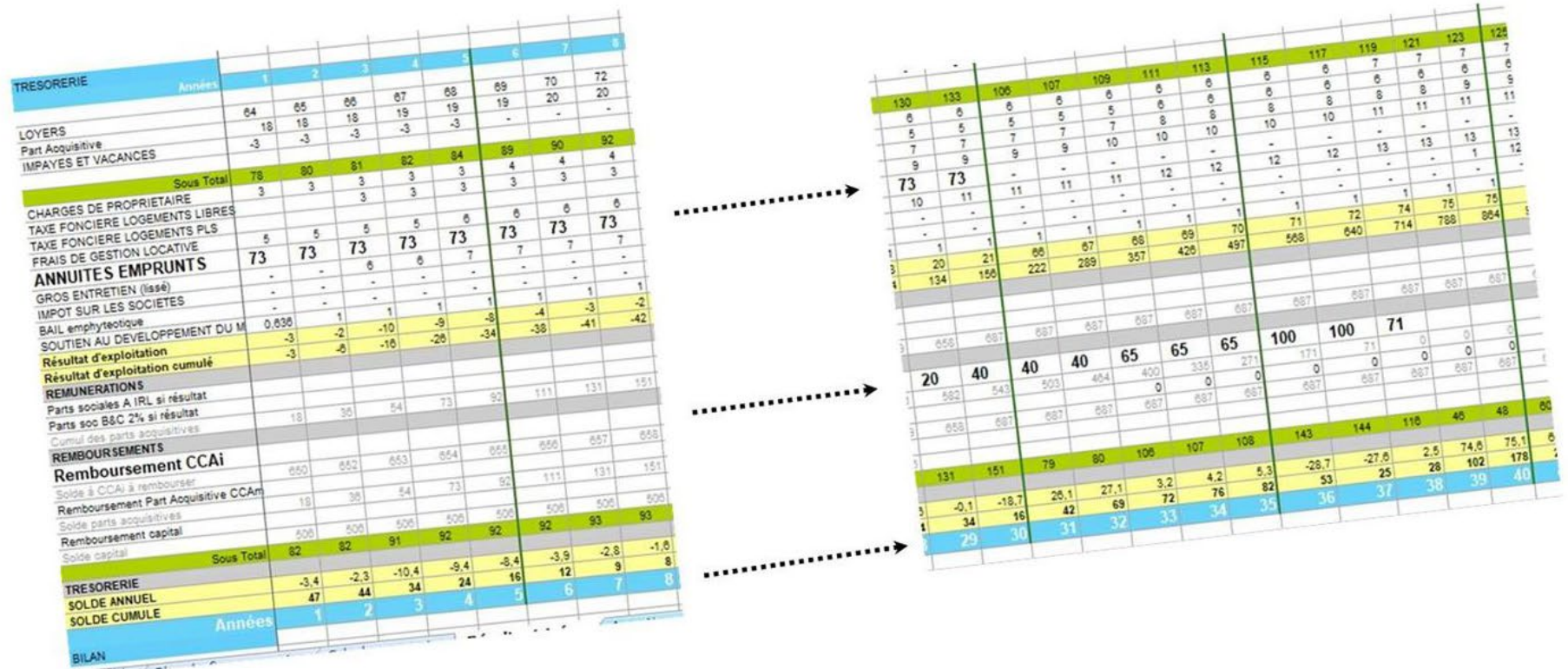

TRESORERIE	Années	1	2	3	4	5	6	7	8
LOYERS		64	65	66	67	68	69	70	72
Part Acquisitive		18	18	18	19	19	19	20	20
IMPAYES ET VACANCES		-3	-3	-3	-3	-3	-	-	-
Sous Total		79	80	81	82	84	89	90	92
CHARGES DE PROPRIETAIRE		3	3	3	3	3	4	4	4
TAXE FONCIERE LOGEMENTS LIBRES		5	5	5	5	6	6	6	6
TAXE FONCIERE LOGEMENTS PLS		73	73	73	73	73	73	73	73
FRAIS DE GESTION LOCATIVE		-	-	-	-	-	-	-	-
ANNUITES EMPRUNTS		73	73	73	73	73	73	73	73
GROS ENTRETIEN (lissé)		-	-	-	-	-	-	-	-
IMPOT SUR LES SOCIETES		-	-	-	-	-	-	-	-
BAIL emphyteotique		0,638	1	1	1	1	1	1	1
SOUTIEN AU DEVELOPPEMENT DU M		-3	-2	-10	-9	-8	-4	-3	-2
Résultat d'exploitation		-3	-6	-16	-26	-34	-38	-41	-42
Résultat d'exploitation cumulé									
REMUNERATIONS									
Parts sociales A IRL si résultat		18	36	54	73	92	111	131	151
Parts soc B&C 2% si résultat		-	-	-	-	-	-	-	-
Cumul des parts acquises		18	36	54	73	92	111	131	151
REMBOURSEMENTS									
Remboursement CCAi		650	652	653	654	655	656	657	658
Solde à CCAi à rembourser		18	36	54	73	92	111	131	151
Remboursement Part Acquisitive CCAm		-	-	-	-	-	-	-	-
Solde parts acquises		506	604	606	606	606	606	606	606
Remboursement capital		82	82	91	92	92	92	93	93
Solde capital		-3,4	-2,3	-10,4	-9,4	-8,4	-3,9	-2,8	-1,6
TRESORERIE		47	44	34	24	16	12	9	8
SOLDE ANNUEL		47	44	34	24	16	12	9	8
SOLDE CUMULE									
BILAN									

Dès maintenant nous créons un bien commun,
pour un changement de paradigme libéré de la spéculation



Le projet à travers les thèmes BDO



Coopérative d'habitat participatif
 Geckologis
 Sanilhac-Sagries
 Gard (30)
 Phase d'évaluation : **Conception**
 Pré-requis : Or
 Version référentiel : **V3.3.1**
 Grille : **Logements collectifs**
 Type de travaux : **Neuf**
 Points hors bonus : **86**

Architecte : Yves Perret
 Accompagnateur BDO :
 Robert Celaire
 Candidature à l'appel à projet
 NoWatt
 Dernière mise à jour :
 29/07/2020



Les actions d'Envirobat Occitanie sont cofinancées par le Fonds Européen de Développement Economique, la Région Occitanie / Pyrénées-Méditerranée, et la direction régionale Occitanie de l'ADEME.



USAGE
non évaluée à ce jour

REALISATION
non évaluée à ce jour

Le projet à travers les thèmes BDO



Coopérative d'habitat participatif
Geckologis
Sanilhac-Sagries
Gard (30)
Phase d'évaluation : **Conception**
Pré-requis : Or
Version référentiel : **V3.3.1**
Grille : **Logements collectifs**
Type de travaux : **Neuf**
Points hors bonus : **86**

Architecte : Yves Perret
Accompagnateur BDO :
Robert Celaire
Candidature à l'appel à projet
NoWatt
Dernière mise à jour :
29/07/2020



Les actions d'Envirobat Occitanie sont cofinancées par le Fonds Européen de Développement Economique, la Région Occitanie / Pyrénées-Méditerranée, et la direction régionale Occitanie de l'ADEME.



USAGE
non évaluée à ce jour

RÉALISATION
non évaluée à ce jour

Climatologie du site

Précipitations

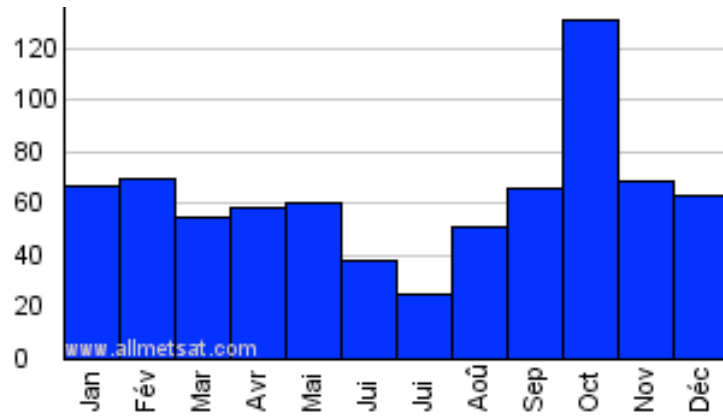

La pluviométrie annuelle est de 600 mm avec des variations annuelles importantes. Les précipitations sont rares au cœur de l'été. Les épisodes cévenols de fortes pluie deviennent de plus en plus fréquents avec le changement climatique

Températures

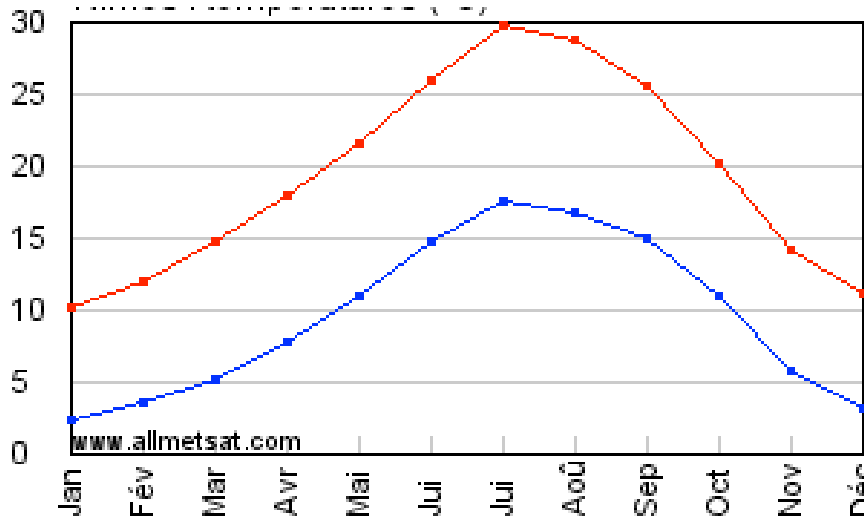

Températures caractéristiques d'un climat méditerranéen de plaines : hivers doux et étés secs et chauds. Nombre de DJU environ 1800

Ensoleillement

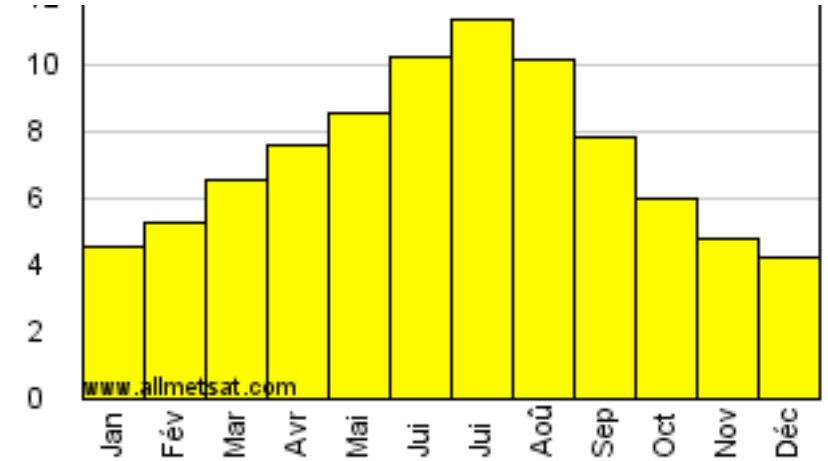

Le site bénéficie de plus de 2 800 heures d'ensoleillement annuel avec un ensoleillement estival quasi permanent et un ensoleillement hivernal important

Rose des vents

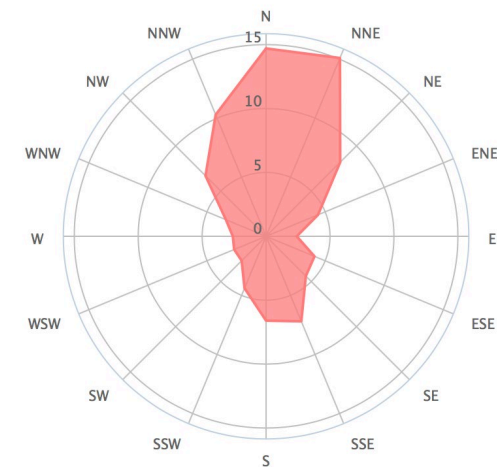

Le vent a deux composantes principales : le Mistral qui souffle toute l'année entre les secteurs N et NNE et le marin qui souffle du SSE et qui est un vent de pluie et de mauvais temps

Coopérative d'habitat participatif
Geckologis
Sanilhac-Sagriès
Gard (30)
Phase d'évaluation : **Conception**
Pré-requis : Or
Version référentiel : **V3.3.1**
Grille : **Logements collectifs**
Type de travaux : **Neuf**
Points hors bonus : **86**

Architecte : Yves Perret
Accompagnateur BDO :
Robert Celaire
Candidature à l'appel à projet
NoWatt
Dernière mise à jour :
29/07/2020



www.envirobat-oc.fr



Les actions d'Envirobat Occitanie sont cofinancées par le Fonds Européen de Développement Economique, la Région Occitanie / Pyrénées-Méditerranée, et la direction régionale Occitanie de l'ADEME.



Plan de situation

USAGE
non évaluée à ce jour

RÉALISATION
non évaluée à ce jour

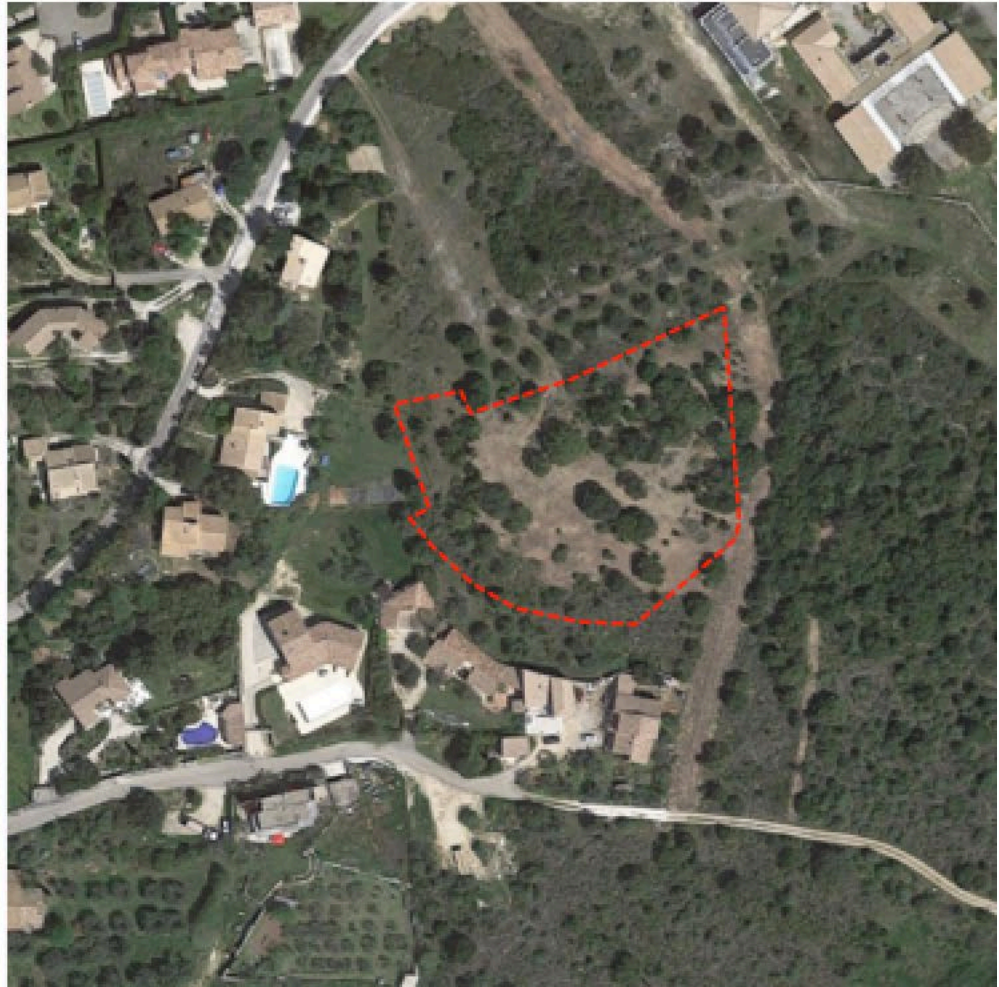
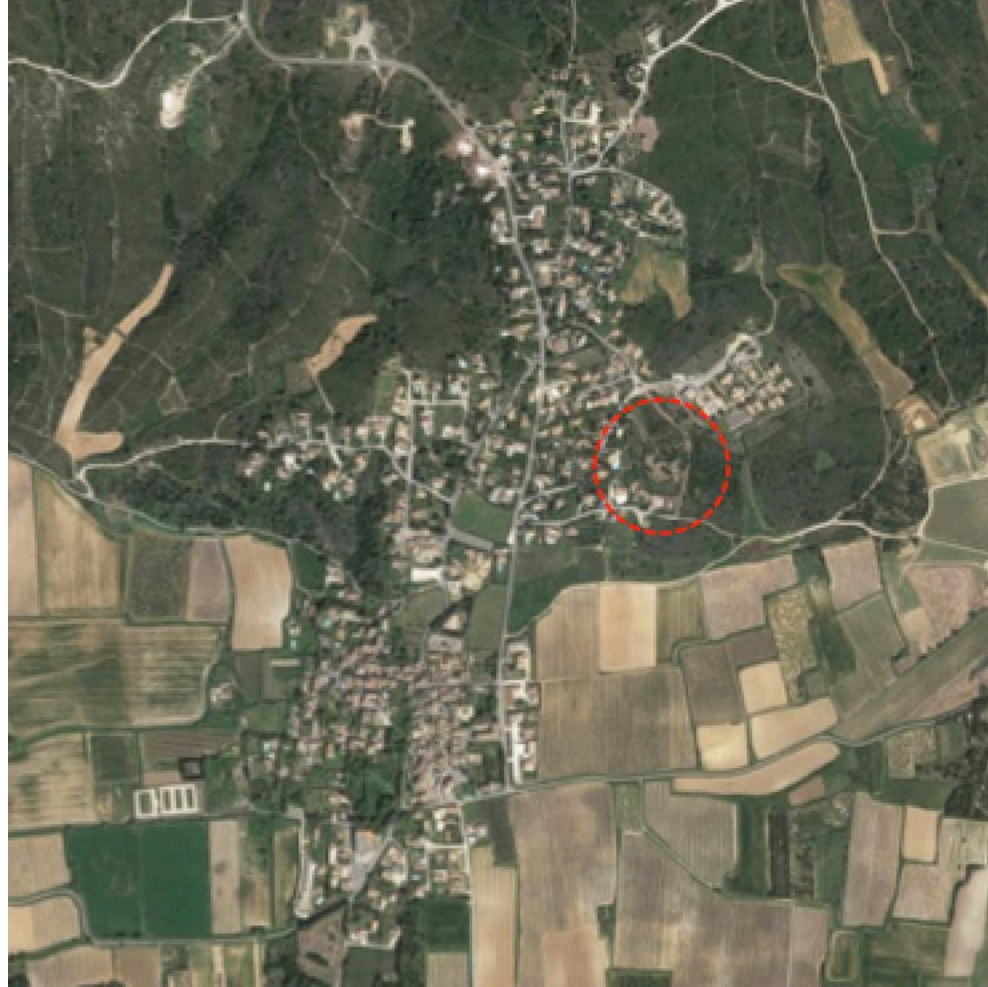

Coopérative d'habitat participatif
Geckologis
Sanilhac-Sagries
Gard (30)
Phase d'évaluation : **Conception**
Pré-requis : Or
Version référentiel : **V3.3.1**
Grille : **Logements collectifs**
Type de travaux : **Neuf**
Points hors bonus : **86**

Architecte : Yves Perret
Accompagnateur BDO :
Robert Celaire
Candidature à l'appel à projet
NoWatt
Dernière mise à jour :
29/07/2020



Les actions d'Envirobat Occitanie sont cofinancées par le Fonds Européen de Développement Economique, la Région Occitanie / Pyrénées-Méditerranée, et la direction régionale Occitanie de l'ADEME.

Sanilhac-Sagries : commune de 860 habitants située au cœur des gorges du Gardon, à 6 km au Sud d'Uzès, 20 km au Nord-Est de Nîmes et 40 km à l'Ouest d'Avignon

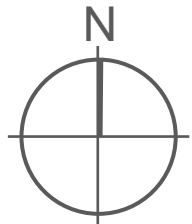



USAGE
non évaluée à ce jour

RÉALISATION
non évaluée à ce jour

Coopérative d'habitat participatif
Geckologis
Sanilhac-Sagriès
Gard (30)
Phase d'évaluation : Conception
Pré-requis : Or
Version référentiel : V3.3.1
Grille : Logements collectifs
Type de travaux : Neuf
Points hors bonus : 86

Architecte : Yves Perret
Accompagnateur BDO :
Robert Celaire
Candidature à l'appel à projet
NoWatt
Dernière mise à jour :
29/07/2020



www.envirobat-oc.fr



Les actions d'Envirobat Occitanie sont cofinancées par le Fonds Européen de Développement Economique, la Région Occitanie / Pyrénées-Méditerranée, et la direction régionale Occitanie de l'ADEME.

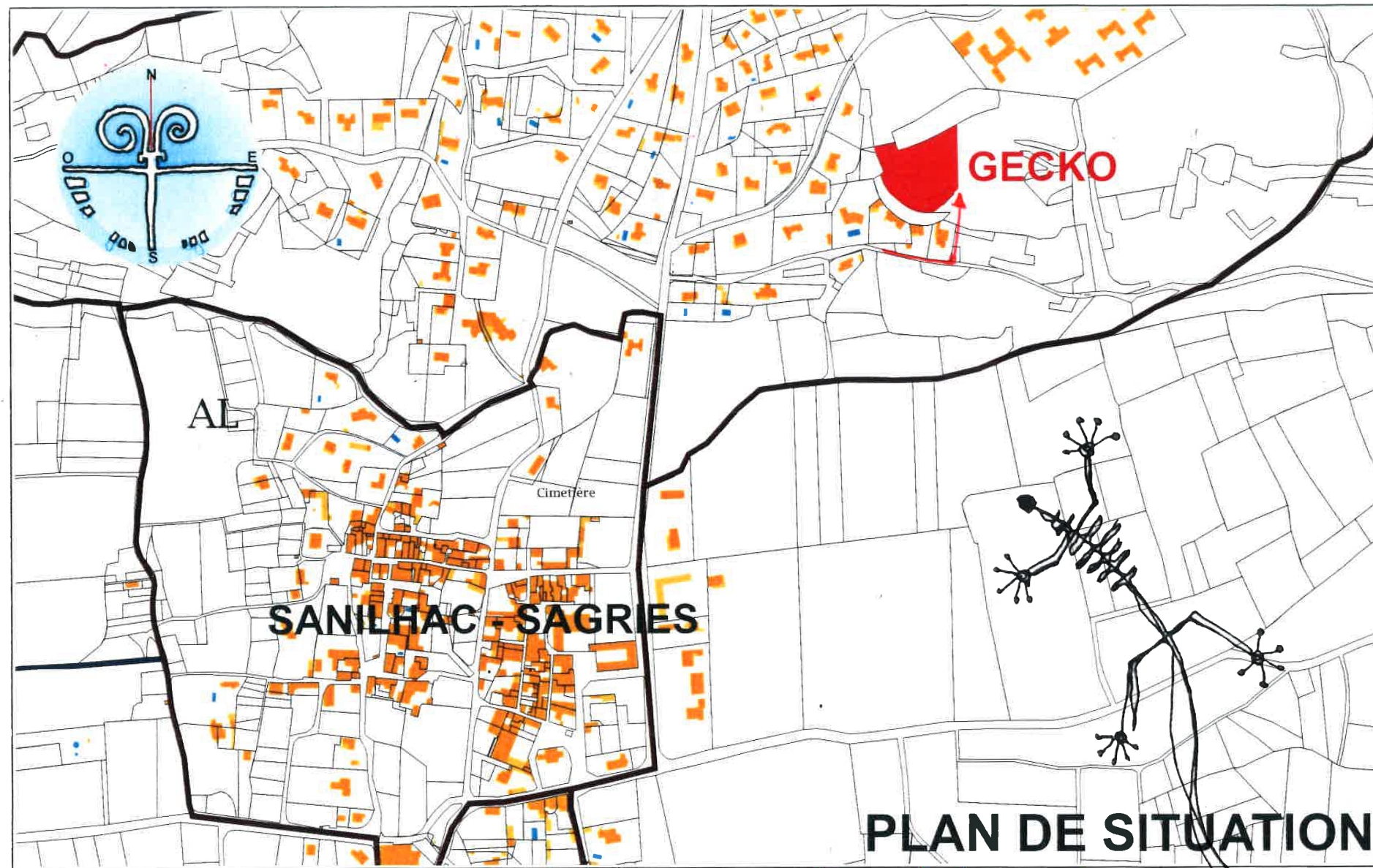



USAGE
non évaluée à ce jour

RÉALISATION
non évaluée à ce jour

Soleil, vents et équité bioclimatique

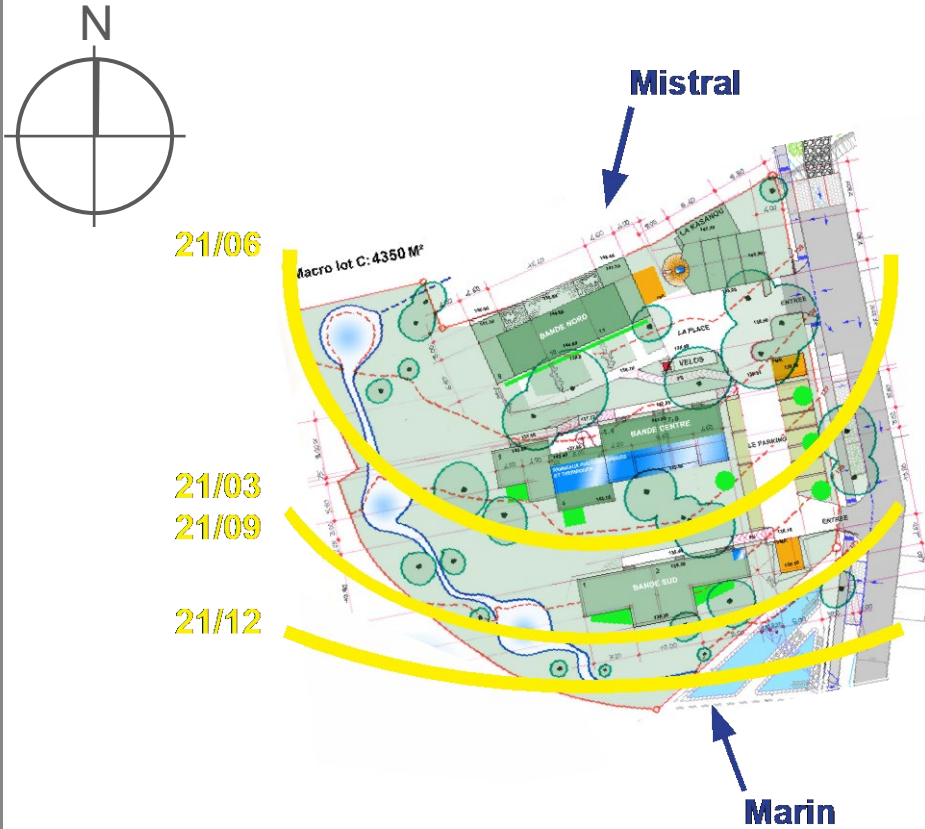

Le projet est situé sur une parcelle qui descend en pente pas si douce que ça, vers le Sud.

Cette topographie, ainsi que l'oliveraie et la chênaie existantes, permettent une protection contre le Mistral dominant en hiver, tout en permettant un très bon ensoleillement hivernal, avec un positionnement des bâtiments entre les chênes (la réalisation du projet en abat un seul).

On a une vue sur un grand paysage agricole (vignes), de landes et de forêt et garrigue, descendant vers les gorges du Gardon.

Le sol est composé de strates calcaires affleurant.

Tous les logements bénéficient d'un bon ensoleillement en hiver.

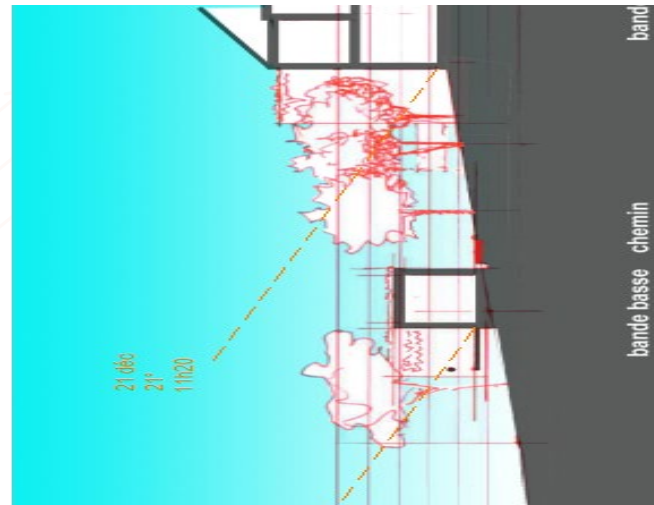

« Sol omnibus lucet »

Coopérative d'habitat participatif
Geckologis
Sanilhac-Sagriès
Gard (30)
Phase d'évaluation : Conception
Pré-requis : Or
Version référentiel : V3.3.1
Grille : Logements collectifs
Type de travaux : Neuf
Points hors bonus : 86

Architecte : Yves Perret
Accompagnateur BDO :
Robert Celaire
Candidature à l'appel à projet
NoWatt
Dernière mise à jour :
29/07/2020



Les actions d'Environnement Occitanie sont cofinancées par le Fonds Européen de Développement Economique, la Région Occitanie / Pyrénées-Méditerranée, et la direction régionale Occitanie de l'ADEME.



Le terrain et son voisinage

L'ECOQUARTIER du VEDEL-HAUT

- Terrain de 2 hectares, niché au Nord-Est du village de Sanilhac. Il est divisé en quatre lots, destinés à quatre projets d'habitat différents et complémentaires.
- Au Nord-Ouest et au Sud-Ouest, deux projets d'habitat participatif : les Castors du Gardon au Nord et Geckologis au Sud.
- Au Nord-Est, un ensemble d'une dizaine de logements sociaux, projet de construction confié à la SEMIGA, bailleur social du Gard.
- Au Sud-Est, cinq parcelles individuelles.
- Au centre, une olivette commune de 2000 m², partagée et entretenue par l'ensemble des habitants de l'écoquartier.
- Permis d'aménager de l'ensemble de l'écoquartier obtenu en décembre 2018, sa période de recours est purgée depuis fin mars 2019.
- Début des travaux d'aménagement concernant les voies d'accès, les réseaux et les bassins de rétention prévu à l'automne 2019.
- Notre terrain est une chênaie composée essentiellement de chênes verts, entourée de garrigue (cades, buis, cistes, ..)



Coopérative d'habitat participatif
Geckologis
Sanilhac-Sagriès
Gard (30)

Phase d'évaluation : **Conception**

Pré-requis : Or

Version référentiel : **V3.3.1**

Grille : **Logements collectifs**

Type de travaux : **Neuf**

Points hors bonus : **86**

Architecte : Yves Perret

Accompagnateur BDO : Robert Celaire

Robert Celaire

Candidature à l'appel à projet

NoWatt

Dernière mise à jour :

29/07/2020



www.envirobat-oc.fr



Les actions d'Envirobat Occitanie sont cofinancées par le Fonds Européen de Développement Economique, la Région Occitanie / Pyrénées-Méditerranée, et la direction régionale Occitanie de l'ADEME.



Le terrain et son voisinage

USAGE
non évaluée à ce jour

RÉALISATION
non évaluée à ce jour



Coopérative d'habitat participatif
Geckologis
Sanilhac-Sagriès
Gard (30)
Phase d'évaluation : **Conception**
Pré-requis : Or
Version référentiel : **V3.3.1**
Grille : **Logements collectifs**
Type de travaux : **Neuf**
Points hors bonus : **86**

Architecte : Yves Perret
Accompagnateur BDO :
Robert Celaire
Candidature à l'appel à projet
NoWatt
Dernière mise à jour :
29/07/2020



Les actions d'Envirobat Occitanie sont cofinancées par le Fonds Européen de Développement Economique, la Région Occitanie / Pyrénées-Méditerranée, et la direction régionale Occitanie de l'ADEME.



Le respect du milieu...

USAGE
non évaluée à ce jour

RÉALISATION
non évaluée à ce jour

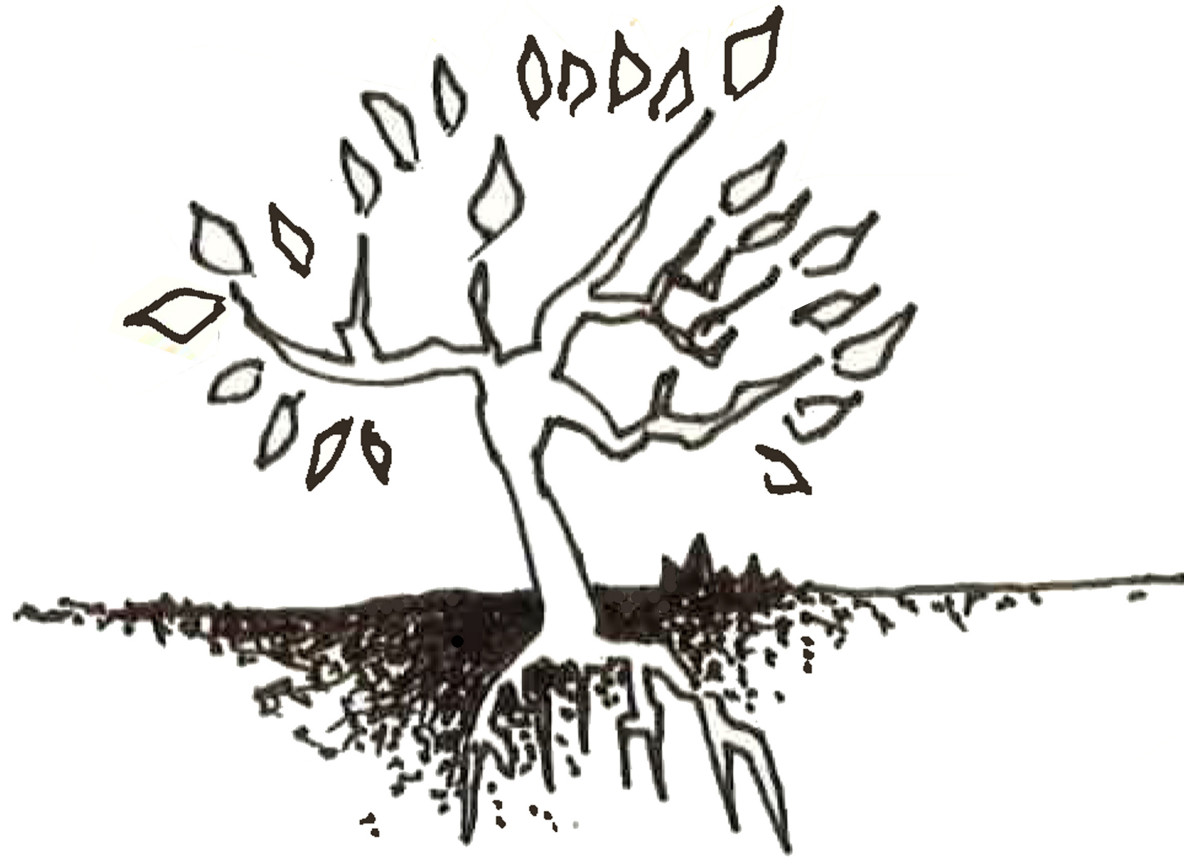

accueillir les oiseaux

favoriser l'activité des insectes

soigner les arbres (chênes verts)

ralentir la circulation de l'eau

pas de murets pour maintenir les continuités écologiques

vivant parmi le vivant...

Coopérative d'habitat participatif
Geckologis
Sanilhac-Sagries
Gard (30)
Phase d'évaluation : **Conception**
Pré-requis : Or
Version référentiel : **V3.3.1**
Grille : **Logements collectifs**
Type de travaux : **Neuf**
Points hors bonus : **86**

Architecte : Yves Perret
Accompagnateur BDO :
Robert Celaire
Candidature à l'appel à projet
NoWatt
Dernière mise à jour :
29/07/2020



Les actions d'Envirobat Occitanie sont cofinancées par le Fonds Européen de Développement Economique, la Région Occitanie / Pyrénées-Méditerranée, et la direction régionale Occitanie de l'ADEME.

L'amour des arbres et des arbustes...



Coopérative d'habitat participatif
Geckologis
Sanilhac-Sagries
Gard (30)
Phase d'évaluation : **Conception**
Pré-requis : Or
Version référentiel : **V3.3.1**
Grille : **Logements collectifs**
Type de travaux : **Neuf**
Points hors bonus : **86**

Architecte : Yves Perret
Accompagnateur BDO :
Robert Celaire
Candidature à l'appel à projet
NoWatt
Dernière mise à jour :
29/07/2020



Les actions d'Envirobat Occitanie sont cofinancées par le Fonds Européen de Développement Economique, la Région Occitanie / Pyrénées-Méditerranée, et la direction régionale Occitanie de l'ADEME.





« Ces chênes qu'on n'abat pas... » (d'après A.Malraux)



*« Il vivait en
dehors des
chemins
forestiers
Ce n'était
nullement
un arbre
de métier
Il n'avait
jamais vu
l'ombre d'un
bucheron
Ce grand
chêne fier
sur son
tronc... »
Georges
Brassens*

USAGE
non
évaluée
à ce jour

RÉALISATION
non
évaluée
à ce jour

Coopérative d'habitat participatif
Geckologis
Sanilhac-Sagriès
Gard (30)
Phase d'évaluation : **Conception**
Pré-requis : Or
Version référentiel : **V3.3.1**
Grille : **Logements collectifs**
Type de travaux : **Neuf**
Points hors bonus : **86**

Architecte : Yves Perret
Accompagnateur BDO :
Robert Celaire
Candidature à l'appel à projet
NoWatt
Dernière mise à jour :
29/07/2020



www.envirobat-oc.fr



Les actions d'Envirobat Occitanie sont cofinancées par le Fonds Européen de Développement Economique, la Région Occitanie / Pyrénées-Méditerranée, et la direction régionale Occitanie de l'ADEME.

Le programme

Le terrain

- En gestion collective et sans clôtures, chaque logis aura cependant son espace extérieur particulier. Il pourra accueillir notre jardin partagé, des jeux pour les enfants, un espace Bzzzz et aire de biodiversité, des bacs à compost,...

Les logis

- Ensemble de 11 logis, regroupés en 3 bandes d'appartements et maisons mitoyennes, allant du T2 au T4, de 50 à 85 m².

La Kasanou

- Une grande salle commune avec cuisine, ouverte sur le monde et le village, nous permettra de proposer et d'accueillir rencontres, fêtes, activités multiples en lien avec les valeurs portées par notre collectif.

Les espaces partagés

- Des chambres d'ami-e-s, des services tels que buanderie, cellier, atelier d'outillage, abri à vélos, ..

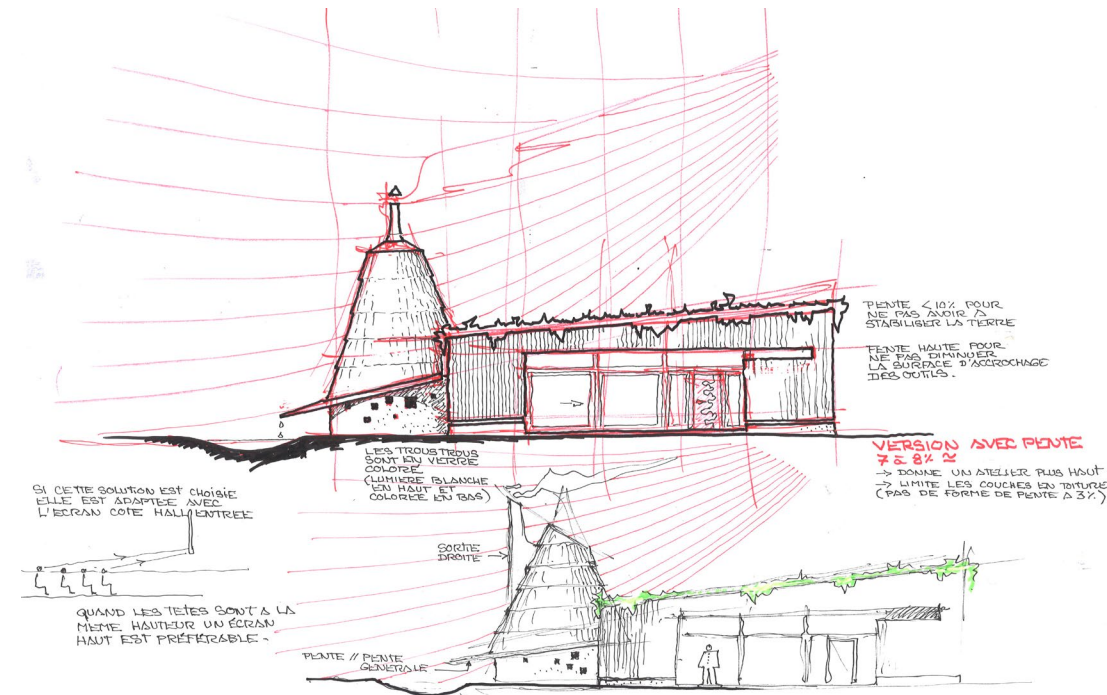
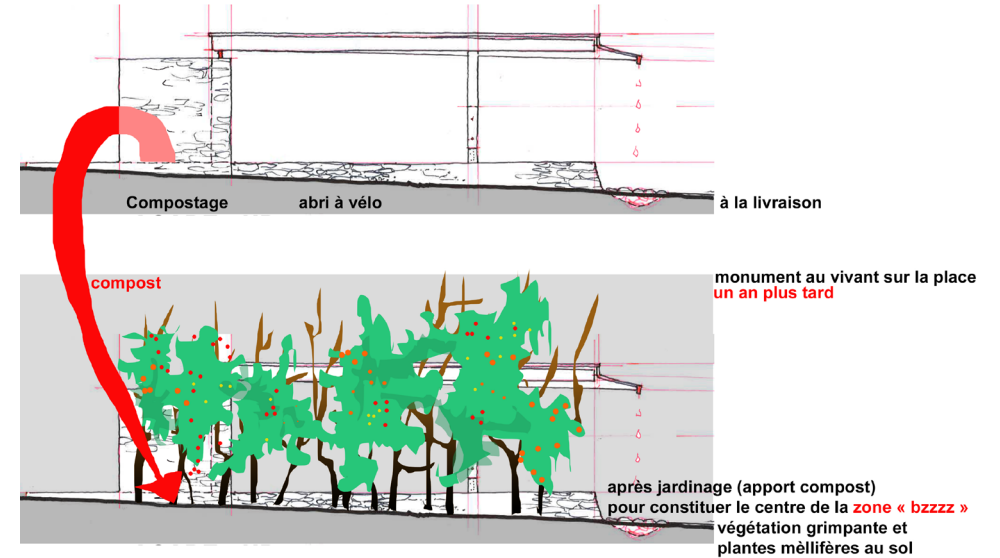

Plan masse

Macro lot C: 4350 M²

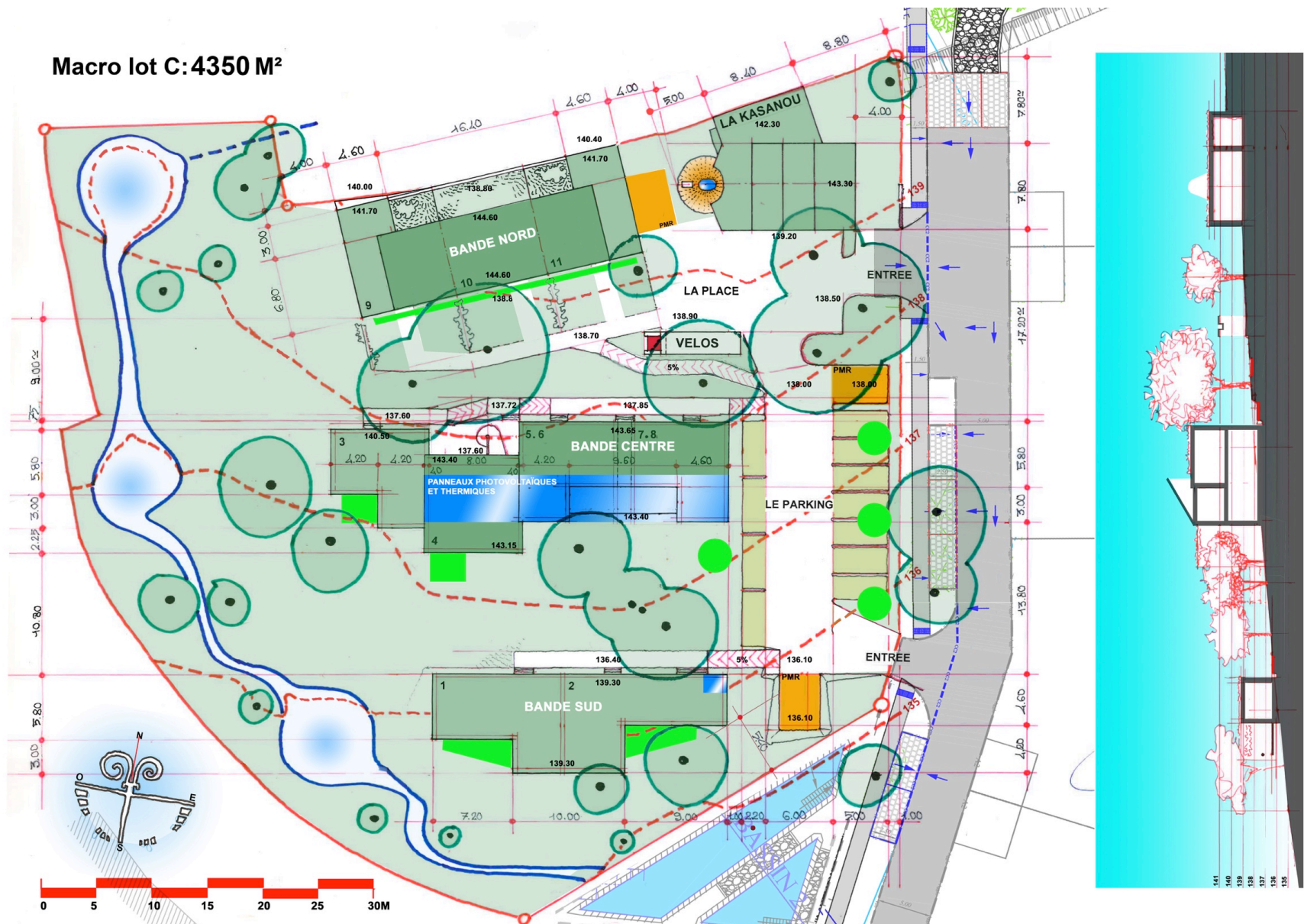

USAGE
non évaluée à ce jour

RÉALISATION
non évaluée à ce jour

Coopérative d'habitat participatif
Geckologis
Sanilhac-Sagriès
Gard (30)
Phase d'évaluation : Conception
Pré-requis : Or
Version référentiel : V3.3.1
Grille : Logements collectifs
Type de travaux : Neuf
Points hors bonus : 86

Architecte : Yves Perret
Accompagnateur BDO :
Robert Celaire
Candidature à l'appel à projet
NoWatt
Dernière mise à jour :
29/07/2020

Un terrain naturel non minéralisé facilitant l'infiltration diffuse de l'eau de pluie sur le site et source de fraîcheur

Plans de niveaux : BANDE NORD, 3 logis



USAGE
non évaluée à ce jour

REALISATION
non évaluée à ce jour

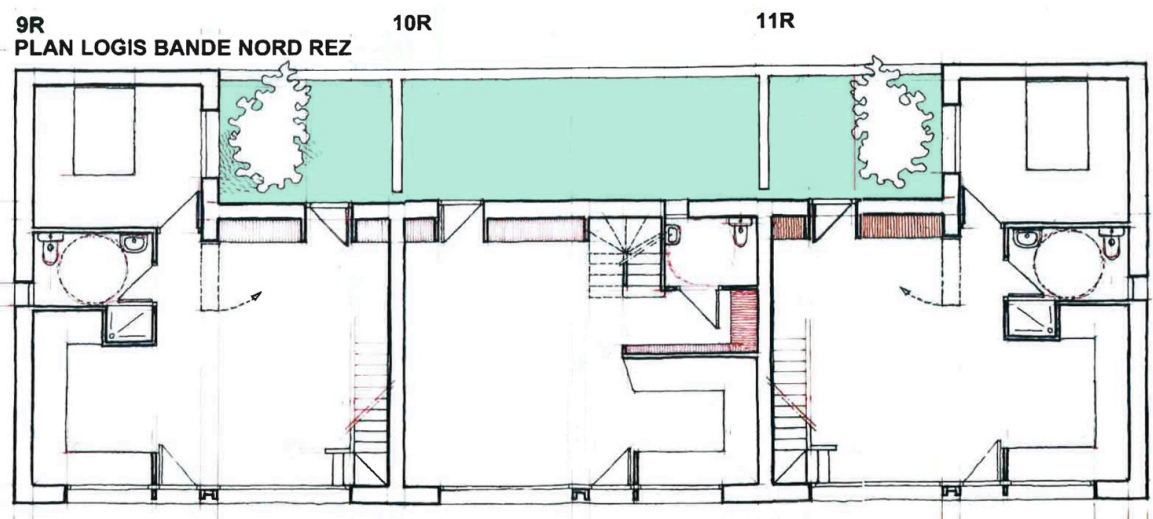
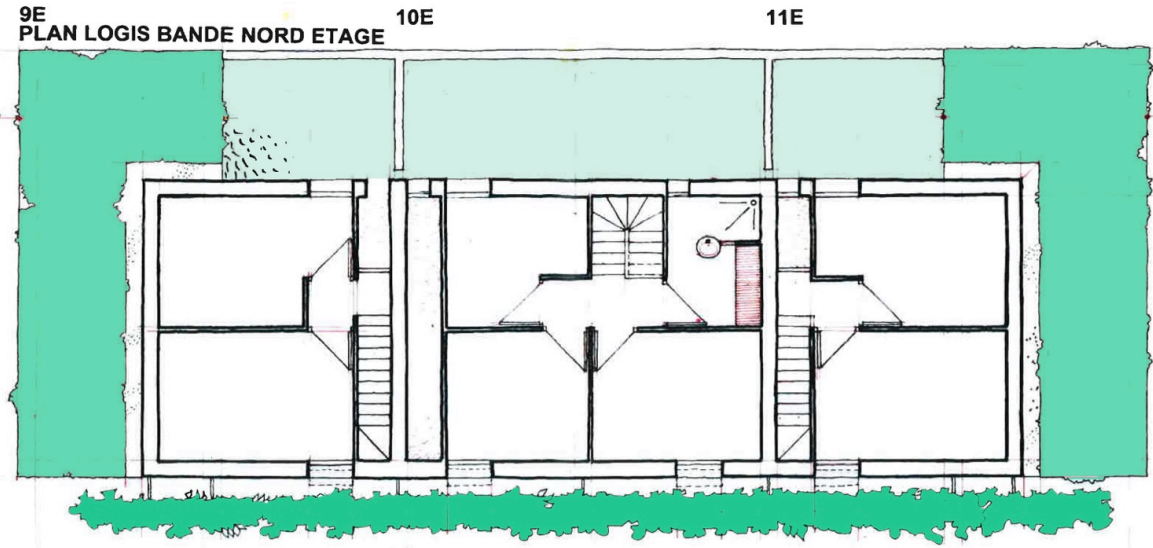

Coopérative d'habitat participatif
Geckologis
Sanilhac-Sagries
Gard (30)
Phase d'évaluation : Conception
Pré-requis : Or
Version référentiel : V3.3.1
Grille : Logements collectifs
Type de travaux : Neuf
Points hors bonus : 86

Architecte : Yves Perret
Accompagnateur BDO :
Robert Celaire
Candidature à l'appel à projet
NoWatt
Dernière mise à jour :
29/07/2020



Plans de niveaux : BANDE CENTRE



6 Logis, chambre d'amis, buanderie

USAGE
non évaluée à ce jour

RÉALISATION
non évaluée à ce jour

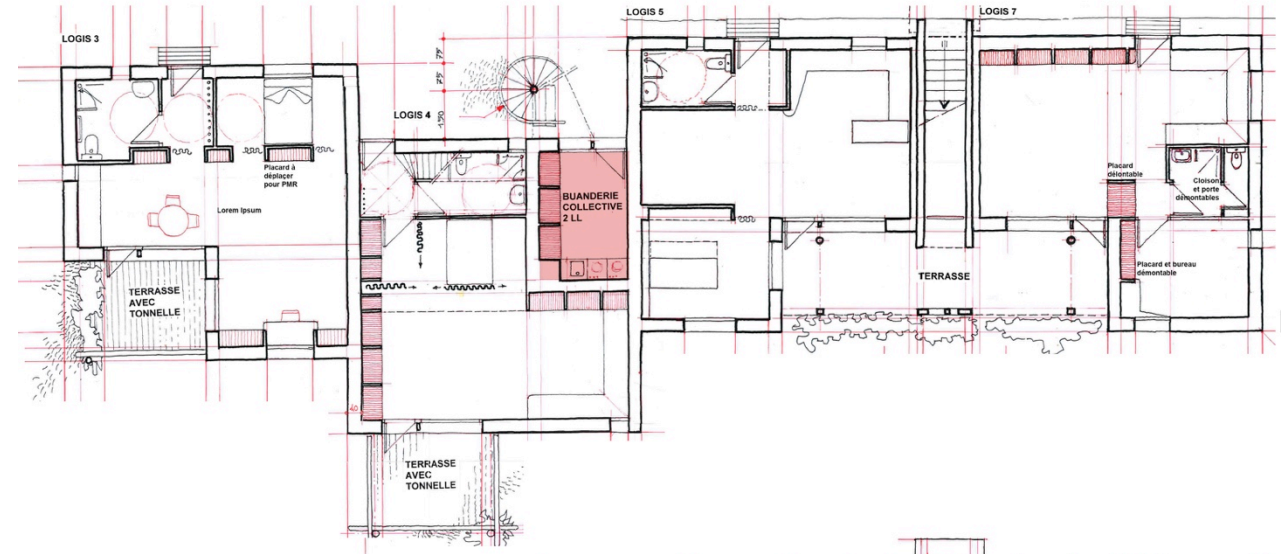

BANDE CENTRE REZ

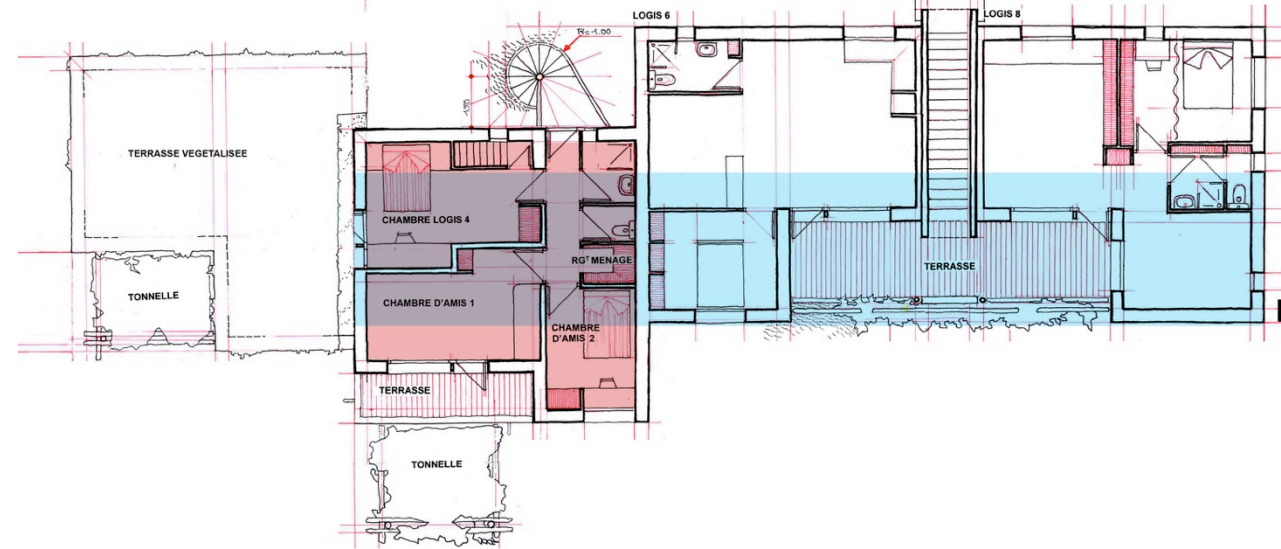

BANDE CENTRE ETAGE

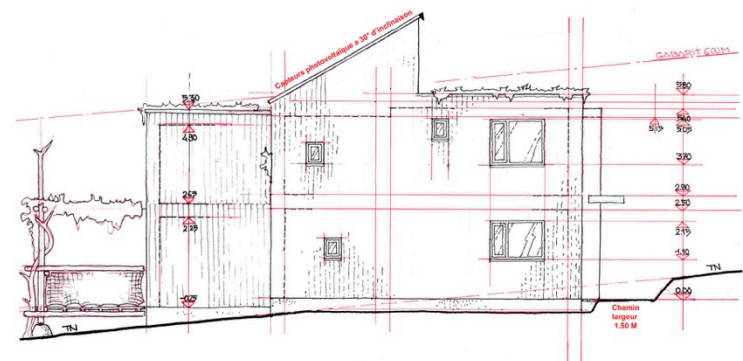

Coopérative d'habitat participatif
Gecklogis
Sanilhac-Sagriès
Gard (30)
Phase d'évaluation : Conception
Pré-requis : Or
Version référentiel : V3.3.1
Grille : Logements collectifs
Type de travaux : Neuf
Points hors bonus : 86

Architecte : Yves Perret
Accompagnateur BDO :
Robert Celaire
Candidature à l'appel à projet
NoWatt
Dernière mise à jour :
29/07/2020



Les actions d'Envirobat Occitanie sont cofinancées par le Fonds Européen de Développement Economique, la Région Occitanie / Pyrénées-Méditerranée, et la direction régionale Occitanie de l'ADEME.



USAGE
non évaluée à ce jour

RÉALISATION
non évaluée à ce jour

Plans de niveaux : BANDE SUD



2 logis, buanderie

BANDE SUD REZ

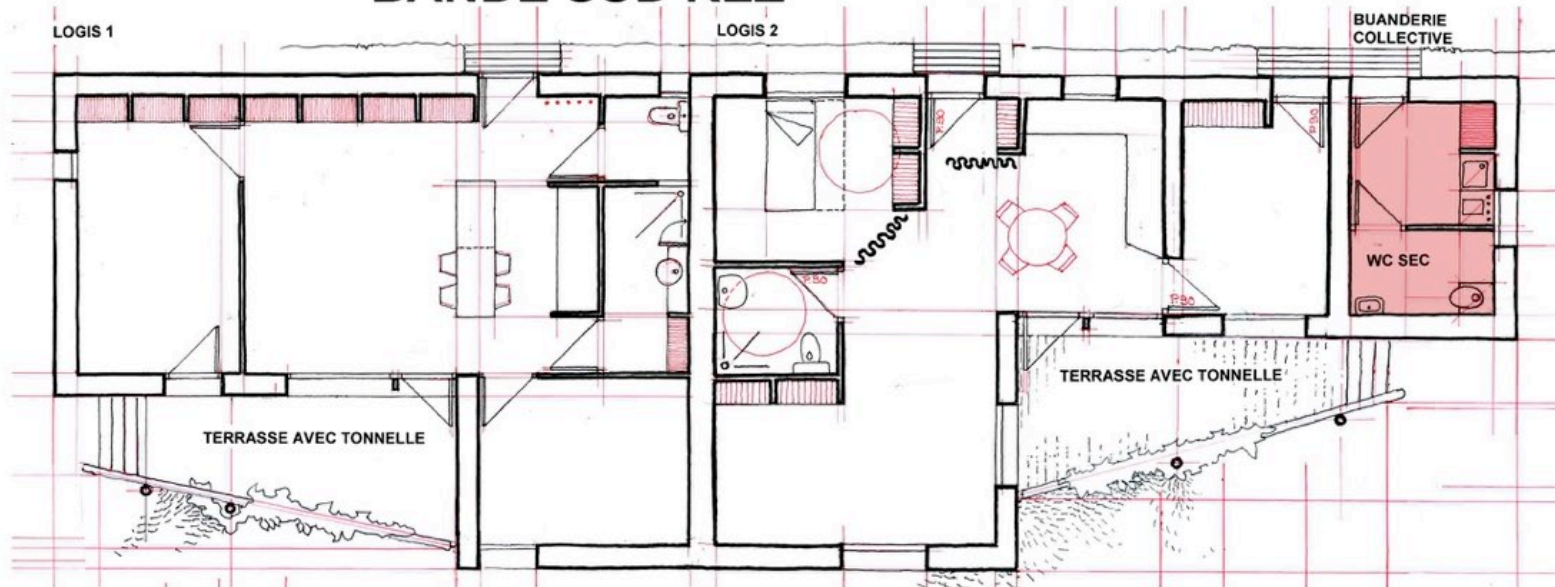

Coopérative d'habitat participatif
Geckologis
Sanilhac-Sagriès
Gard (30)
Phase d'évaluation : Conception
Pré-requis : Or
Version référentiel : V3.3.1
Grille : Logements collectifs
Type de travaux : Neuf
Points hors bonus : 86

Architecte : Yves Perret
Accompagnateur BDO :
Robert Celaire
Candidature à l'appel à projet
NoWatt
Dernière mise à jour :
29/07/2020



Les actions d'Environnement Occitanie sont cofinancées par le Fonds Européen de Développement Économique, la Région Occitanie / Pyrénées-Méditerranée, et la direction régionale Occitanie de l'ADEME.

PLAN DE LA « KASANOÛ »

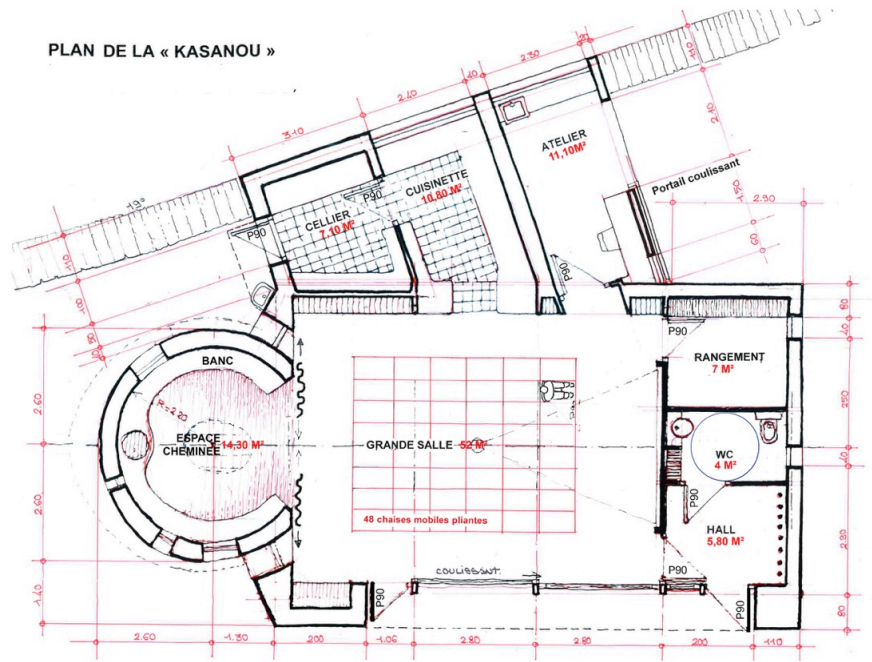

COUPE EN LONG DE LA « KASANOÛ »

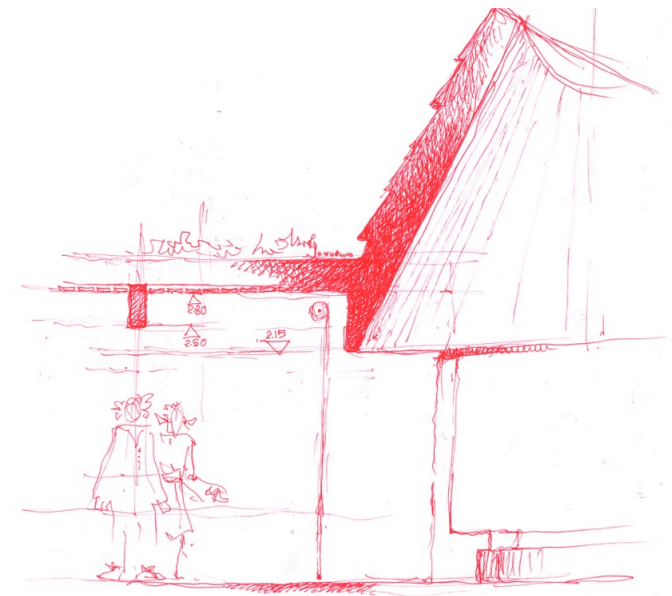
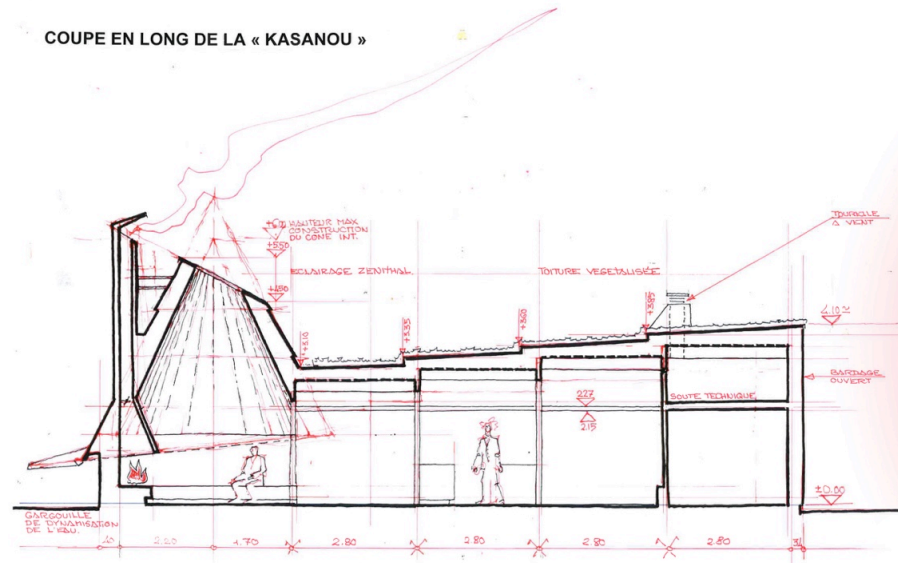

FACADE SUD
1/50

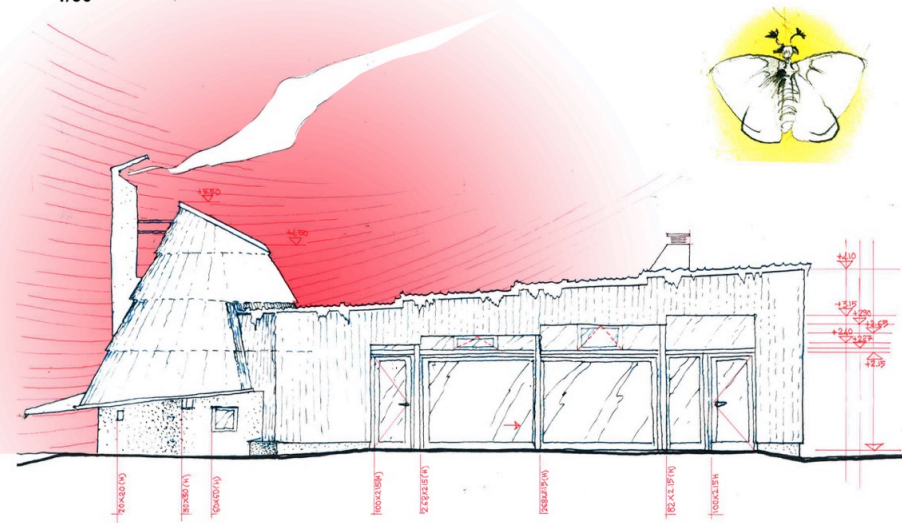

USAGE
non évaluée à ce jour

RÉALISATION
non évaluée à ce jour

Coopérative d'habitat participatif
Geckologis
Sanilhac-Sagriès
Gard (30)
Phase d'évaluation : Conception
Pré-requis : Or
Version référentiel : V3.3.1
Grille : Logements collectifs
Type de travaux : Neuf
Points hors bonus : 86

Architecte : Yves Perret
Accompagnateur BDO :
Robert Celaire
Candidature à l'appel à projet
NoWatt
Dernière mise à jour :
29/07/2020

Plans de niveaux

PLAN DE L'ABRI VELO

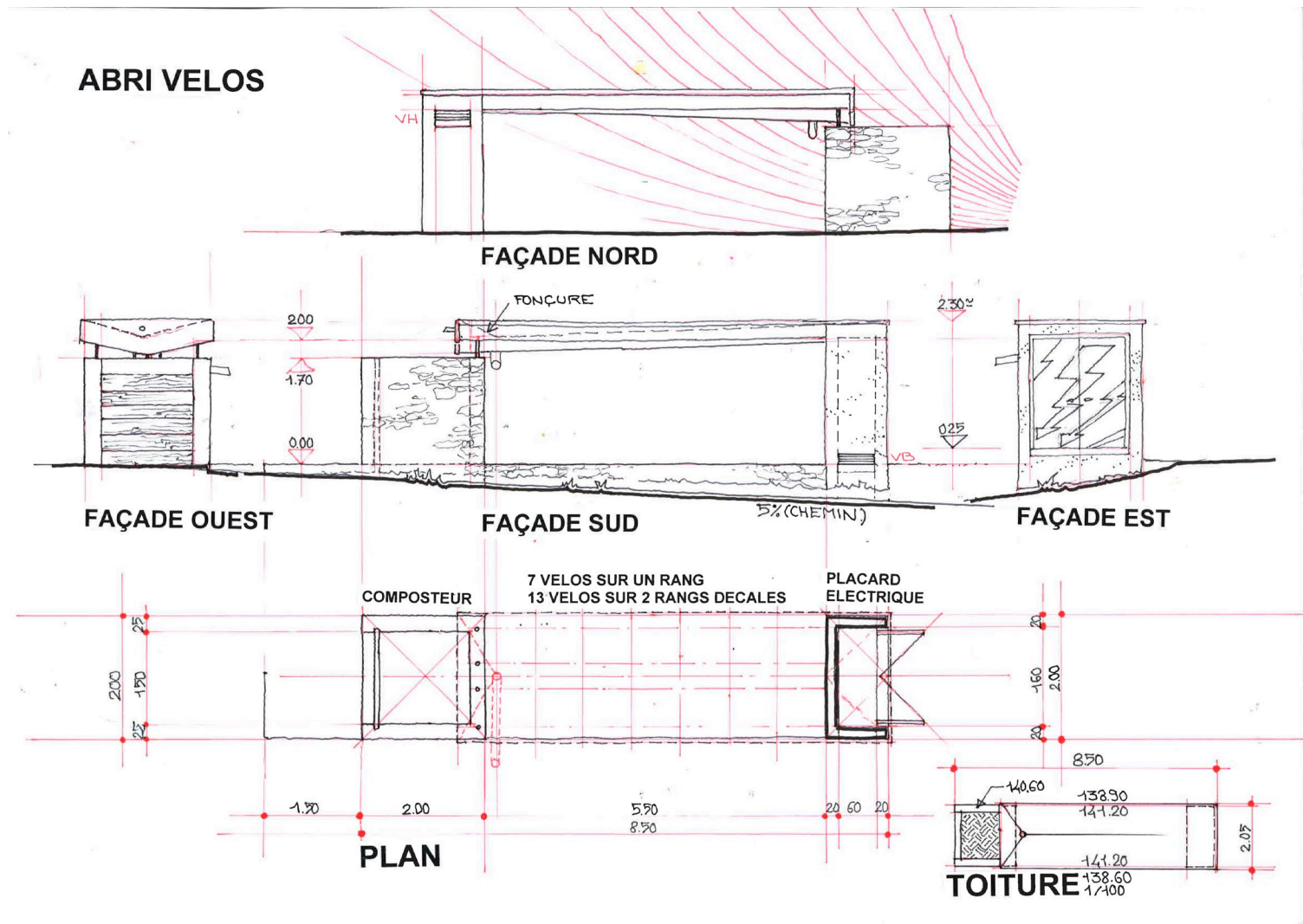

USAGE
non évaluée à ce jour

RÉALISATION
non évaluée à ce jour

Coopérative d'habitat participatif
Geckologis
Sanilhac-Sagries
Gard (30)
Phase d'évaluation : Conception
Pré-requis : Or
Version référentiel : V3.3.1
Grille : Logements collectifs
Type de travaux : Neuf
Points hors bonus : 86

Architecte : Yves Perret
Accompagnateur BDO :
Robert Celaire
Candidature à l'appel à projet
NoWatt
Dernière mise à jour :
29/07/2020



Coupes

USAGE
non évaluée à ce jour

REALISATION
non évaluée à ce jour

Coopérative d'habitat participatif
Geckologis
Sanilhac-Sagriès
Gard (30)
Phase d'évaluation : **Conception**
Pré-requis : Or
Version référentiel : **V3.3.1**
Grille : **Logements collectifs**
Type de travaux : **Neuf**
Points hors bonus : **86**

Architecte : Yves Perret
Accompagnateur BDO :
Robert Celaire
Candidature à l'appel à projet
NoWatt
Dernière mise à jour :
29/07/2020



www.envirobat-oc.fr
Les actions d'Envirobat Occitanie sont cofinancées par le Fonds Européen de Développement Economique, la Région Occitanie / Pyrénées-Méditerranée, et la direction régionale Occitanie de l'ADEME.

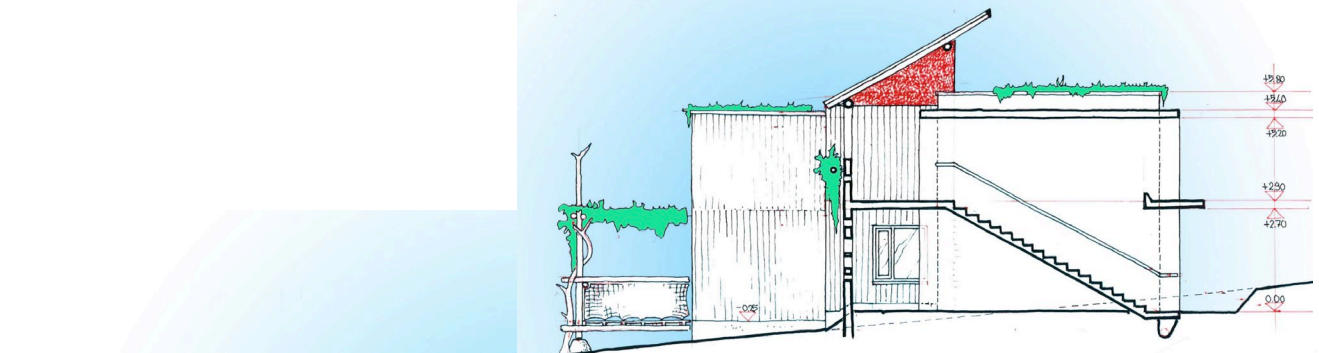

COUPE BANDE CENTRE

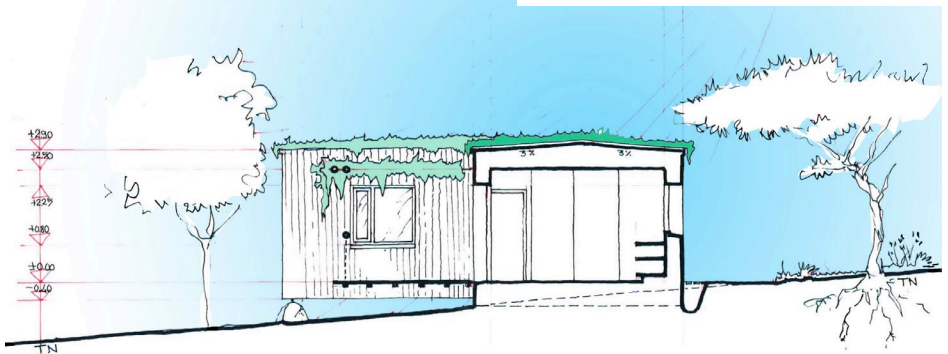

COUPE BANDE SUD

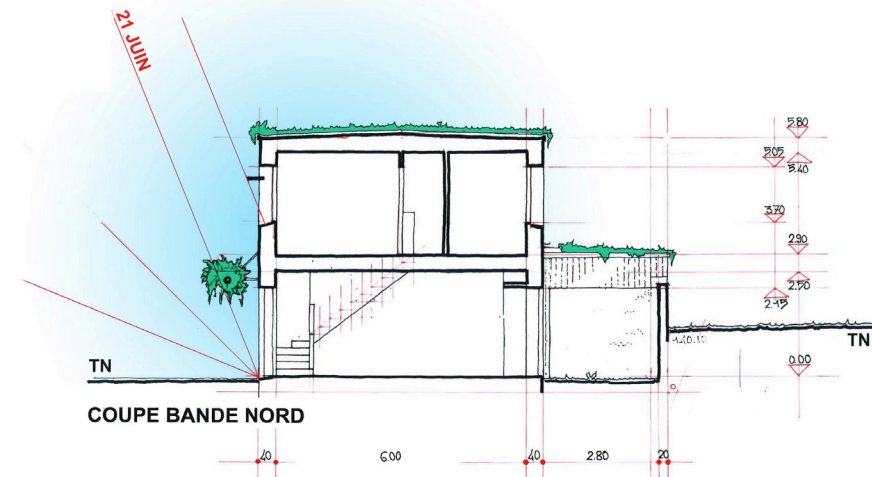

COUPE BANDE NORD



SUD bande basse chemin bande centre chemins vélos place kasanou olivette NORD



USAGE
non évaluée à ce jour

REALISATION
non évaluée à ce jour

Façades, bande centre

FAÇADE NORD BANDE CENTRE

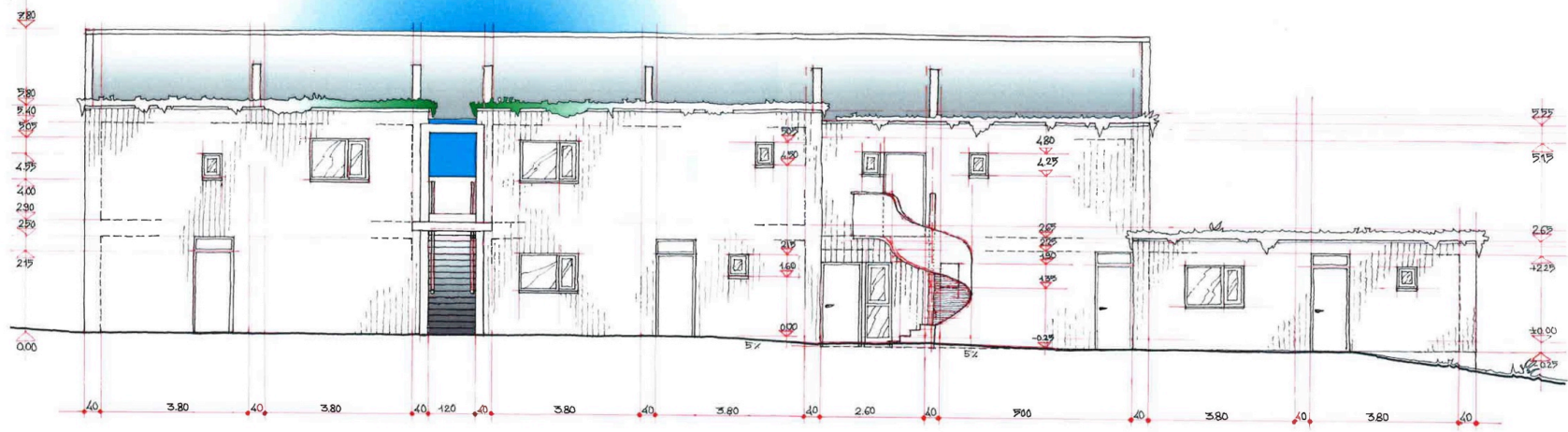

FAÇADE SUD BANDE CENTRE

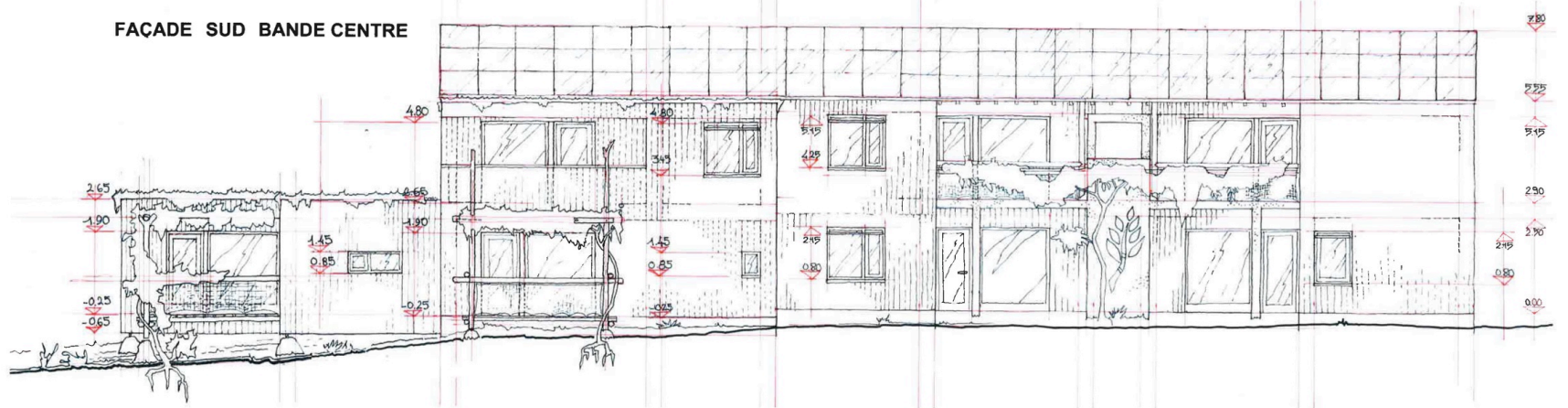

Coopérative d'habitat participatif
Geckologis
Sanilhac-Sagriès
Gard (30)
Phase d'évaluation : Conception
Pré-requis : Or
Version référentiel : V3.3.1
Grille : Logements collectifs
Type de travaux : Neuf
Points hors bonus : 86

Architecte : Yves Perret
Accompagnateur BDO :
Robert Celaire
Candidature à l'appel à projet
NoWatt
Dernière mise à jour :
29/07/2020



Les actions d'Envirobat Occitanie sont cofinancées par le Fonds Européen de Développement Economique, la Région Occitanie / Pyrénées-Méditerranée, et la direction régionale Occitanie de l'ADEME.



USAGE
non évaluée à ce jour

REALISATION
non évaluée à ce jour

Une façade au Sud

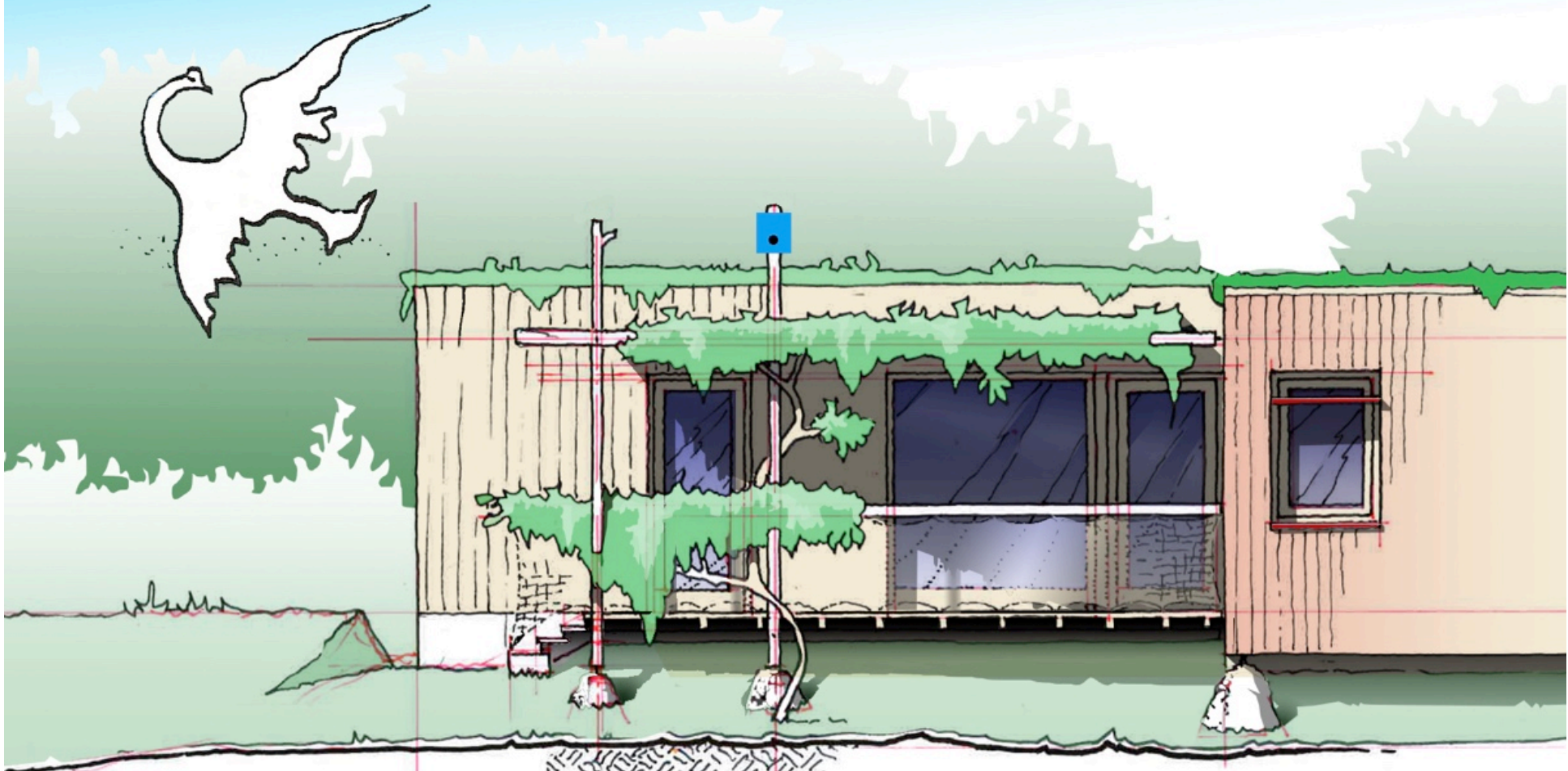

...à l'ombre de la vigne, perché sur trois rochers.....quelques abeilles sur le toit....



Coopérative d'habitat participatif
Geckologis
Sanilhac-Sagries
Gard (30)
Phase d'évaluation : **Conception**
Pré-requis : Or
Version référentiel : **V3.3.1**
Grille : **Logements collectifs**
Type de travaux : **Neuf**
Points hors bonus : **86**

Architecte : Yves Perret
Accompagnateur BDO :
Robert Celaire
Candidature à l'appel à projet
NoWatt
Dernière mise à jour :
29/07/2020

www.envirobat-oc.fr



Les actions d'Envirobat Occitanie sont cofinancées par le Fonds Européen de Développement Economique, la Région Occitanie / Pyrénées-Méditerranée, et la direction régionale Occitanie de l'ADEME.

Fiche d'identité

USAGE
non évaluée à ce jour

RÉALISATION
non évaluée à ce jour

Coopérative d'habitat participatif
Geckologis
Sanilhac-Sagriès
Gard (30)
Phase d'évaluation : Conception
Pré-requis : Or
Version référentiel : V3.3.1
Grille : Logements collectifs
Type de travaux : Neuf
Points hors bonus : 86

Architecte : Yves Perret
Accompagnateur BDO : Robert Celaire
Candidature à l'appel à projet NoWatt
Dernière mise à jour : 29/07/2020

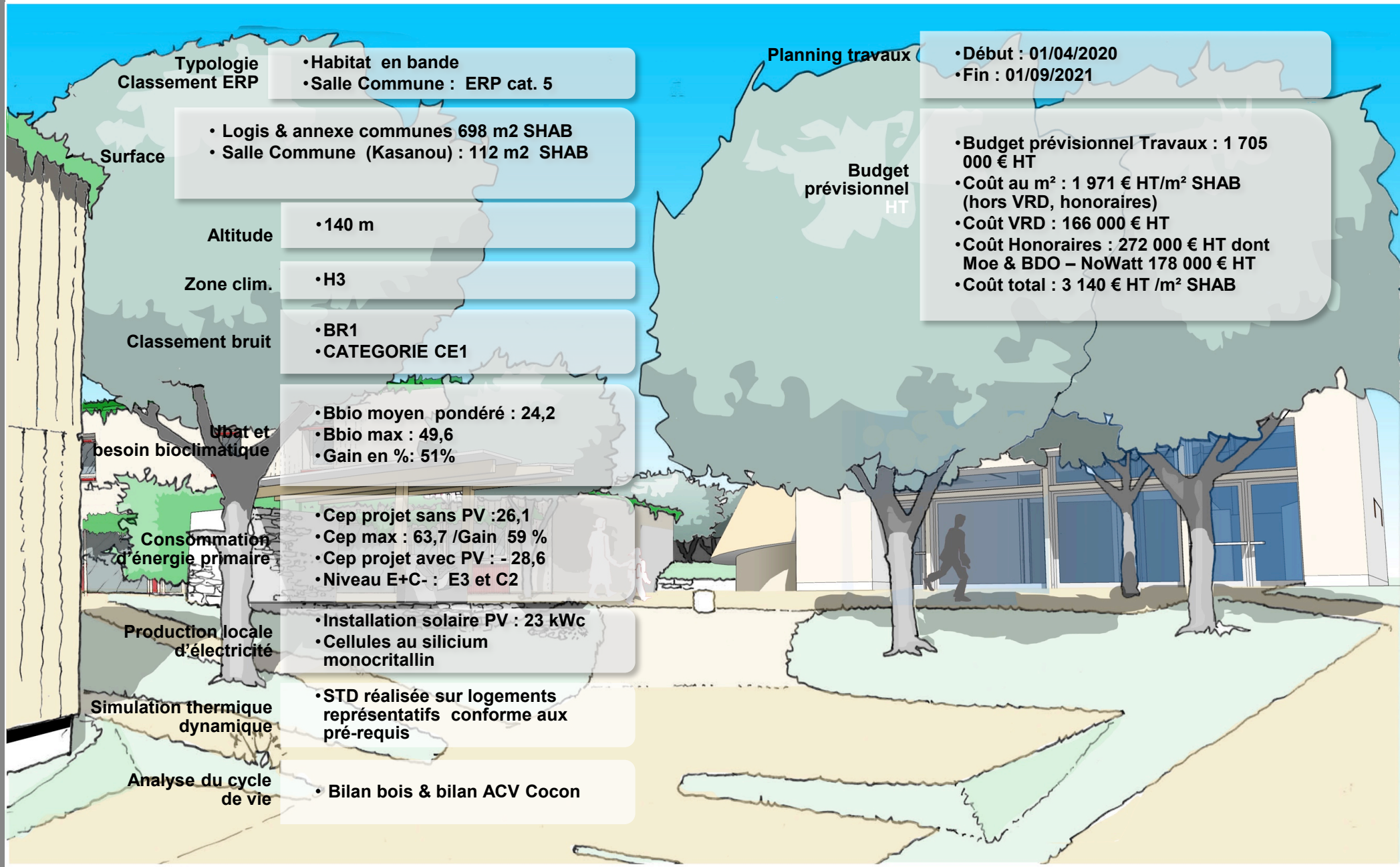

Typologie
Classement ERP

- Habitat en bande
- Salle Commune : ERP cat. 5

Surface

- Logis & annexe communes 698 m2 SHAB
- Salle Commune (Kasanou) : 112 m2 SHAB

Altitude

- 140 m

Zone clim.

- H3

Classement bruit

- BR1
- CATEGORIE CE1

Urban et besoin bioclimatique

- Bbio moyen pondéré : 24,2
- Bbio max : 49,6
- Gain en % : 51%

Consommation d'énergie primaire

- Cep projet sans PV : 26,1
- Cep max : 63,7 /Gain 59 %
- Cep projet avec PV : - 28,6
- Niveau E+C- : E3 et C2

Production locale d'électricité

- Installation solaire PV : 23 kWc
- Cellules au silicium monocristallin

Simulation thermique dynamique

- STD réalisée sur logements représentatifs conforme aux pré-requis

Analyse du cycle de vie

- Bilan bois & bilan ACV Cocon

Planning travaux

- Début : 01/04/2020
- Fin : 01/09/2021

Budget prévisionnel HT

- Budget prévisionnel Travaux : 1 705 000 € HT
- Coût au m² : 1 971 € HT/m² SHAB (hors VRD, honoraires)
- Coût VRD : 166 000 € HT
- Coût Honoraires : 272 000 € HT dont Moe & BDO – NoWatt 178 000 € HT
- Coût total : 3 140 € HT /m² SHAB



Le projet à travers les thèmes BDO



Coopérative d'habitat participatif
 Geckologis
 Sanilhac-Sagries
 Gard (30)
 Phase d'évaluation : **Conception**
 Pré-requis : Or
 Version référentiel : **V3.3.1**
 Grille : **Logements collectifs**
 Type de travaux : **Neuf**
 Points hors bonus : **86**

Architecte : Yves Perret
 Accompagnateur BDO :
 Robert Celaire
 Candidature à l'appel à projet
 NoWatt
 Dernière mise à jour :
 29/07/2020



Les actions d'Envirobat Occitanie sont cofinancées par le Fonds Européen de Développement Economique, la Région Occitanie / Pyrénées-Méditerranée, et la direction régionale Occitanie de l'ADEME.

Gestion de projet



Schéma principal adopté support des variations personnelles



Exploration de dispositions possibles :
Curieusement, les dispositions 6 - 7 firent l'unanimité presque totale...
C'est sans doute parce qu'elles protègent un espace extérieur et permettent des orientations plus nuancées...?

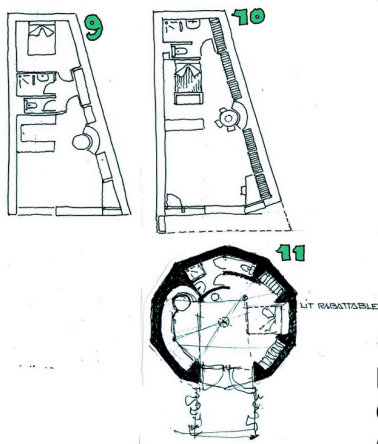
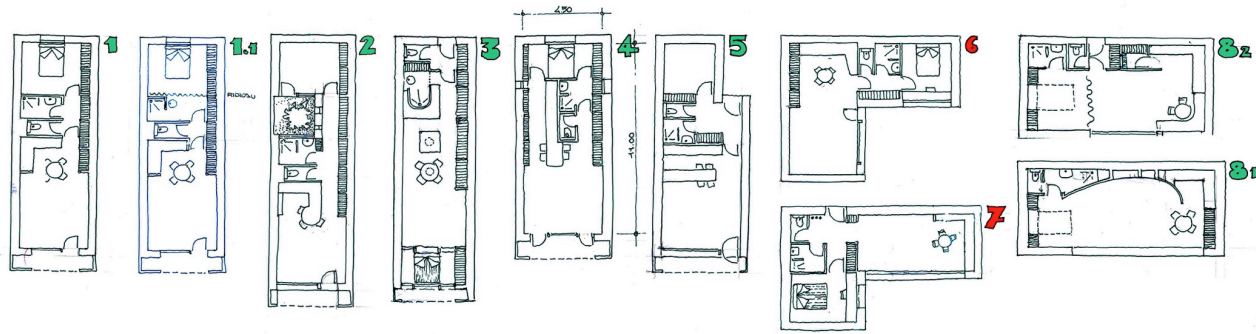
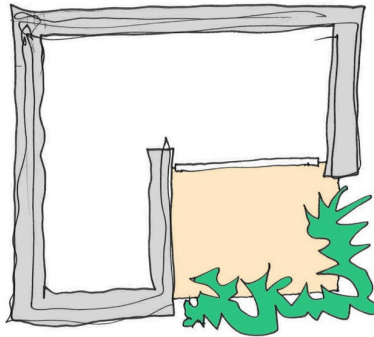

Les futurs habitants imaginent ensemble leur cadre de vie ; ils participent à toutes les étapes de création de leur futur logis. Ils élaborent les documents nécessaires à la gestion du lieu et au vivre ensemble (chartes, RI, etc...)

La gouvernance partagée et les moments de vécu collectif créent la confiance et des bases solides pour un voisinage solidaire et convivial.



Gestion de projet

- Soutien de la **Commune de Sanilhac-Sagriès** à la démarche durable globale et ambitieuse de notre projet en cohérence avec les objectifs de l'écoquartier dans lequel il se situe
- Relations suivies et échanges réguliers entre la Commune, la maîtrise d'ouvrage et l'équipe de maîtrise d'œuvre notamment sur l'aménagement et la « viabilisation » du quartier
- Membres de la coopérative de maîtrise d'Ouvrage rassemblés unanimement autour de l'exemplarité écologique et humaine du projet
- Travail d'éco-co-conception réalisé dans le cadre d'une relation de grande confiance entre les membres de la maîtrise d'ouvrage, de l'assistance à maîtrise d'usage et les membres de l'équipe de maîtrise d'œuvre (architectes, ingénieurs, accompagnateur BDO, ...)
- Equipe de maîtrise d'œuvre très expérimentée en matière de conception écologique et ayant l'habitude de travailler ensemble
- Suivi post-livraison des performances qualitatives et quantitatives pendant 2 années minimum après livraison: enquêtes de bien-être, consommations énergétiques par usage, consommations d'eau par usage, maintenance. Ce travail ira au delà de la demande des qualifications BDO et NoWatt



réunion avec la mairie



atelier à Sauve

Coopérative d'habitat participatif
Geckologis
Sanilhac-Sagriès
Gard (30)

Phase d'évaluation : **Conception**

Pré-requis : Or

Version référentiel : **V3.3.1**

Grille : **Logements collectifs**

Type de travaux : **Neuf**

Points hors bonus : **86**

Architecte : Yves Perret

Accompagnateur BDO :

Robert Celaire

Candidature à l'appel à projet

NoWatt

Dernière mise à jour :

29/07/2020



Les actions d'Envirobat Occitanie sont cofinancées par le Fonds Européen de Développement Economique, la Région Occitanie / Pyrénées-Méditerranée, et la direction régionale Occitanie de l'ADEME.



Une coopérative d'habitant-e-s gestionnaire aujourd'hui et pour les générations futures

USAGE
non évaluée à ce jour

RÉALISATION
non évaluée à ce jour

Coopérative d'habitat participatif
Geckologis
Sanilhac-Sagriès
Gard (30)
Phase d'évaluation : Conception
Pré-requis : Or
Version référentiel : V3.3.1
Grille : Logements collectifs
Type de travaux : Neuf
Points hors bonus : 86

Architecte : Yves Perret
Accompagnateur BDO :
Robert Celaire
Candidature à l'appel à projet
NoWatt
Dernière mise à jour :
29/07/2020

Nous avons fait le choix de la propriété collective, où le droit d'usage remplace la propriété individuelle.

Les habitants prennent les décisions relatives à la conception et à la gestion de leur lieu de vie parce qu'ils y habitent et non parce qu'ils en sont propriétaires. Les décisions sont prises selon le principe une personne = une voix.

La coopérative, sans but lucratif, propose des loyers qui reflètent le coût d'exploitation des logements occupés.



Les actions d'Envirobat Occitanie sont cofinancées par le Fonds Européen de Développement Economique, la Région Occitanie / Pyrénées-Méditerranée, et la direction régionale Occitanie de l'ADEME.

Gestion de projet

USAGE
non évaluée à ce jour

RÉALISATION
non évaluée à ce jour

Coopérative d'habitat participatif
Geckologis
Sanilhac-Sagriès
Gard (30)
Phase d'évaluation : Conception
Pré-requis : Or
Version référentiel : V3.3.1
Grille : Logements collectifs
Type de travaux : Neuf
Points hors bonus : 86

Architecte : Yves Perret
Accompagnateur BDO :
Robert Celaire
Candidature à l'appel à projet
NoWatt
Dernière mise à jour :
29/07/2020

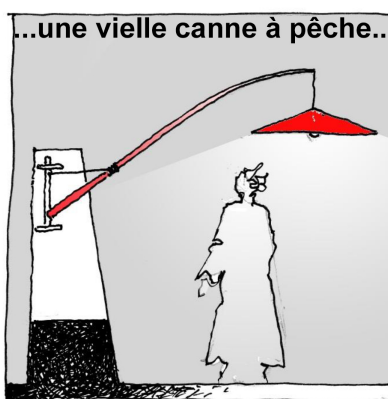
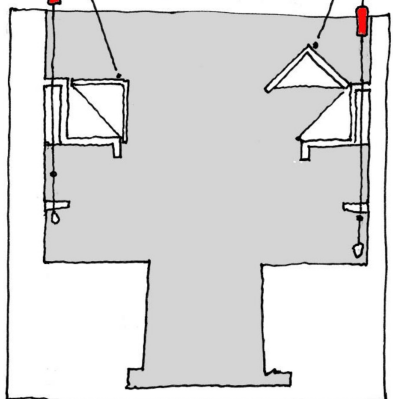
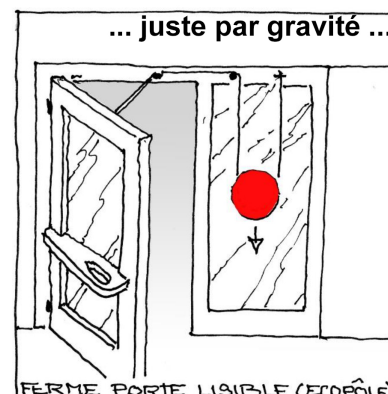
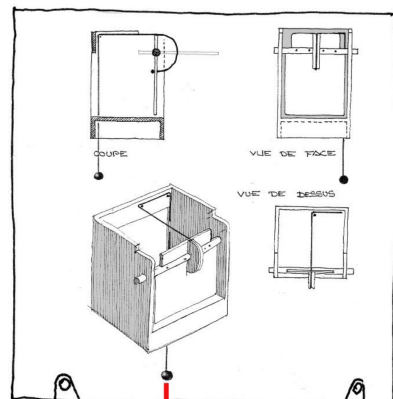
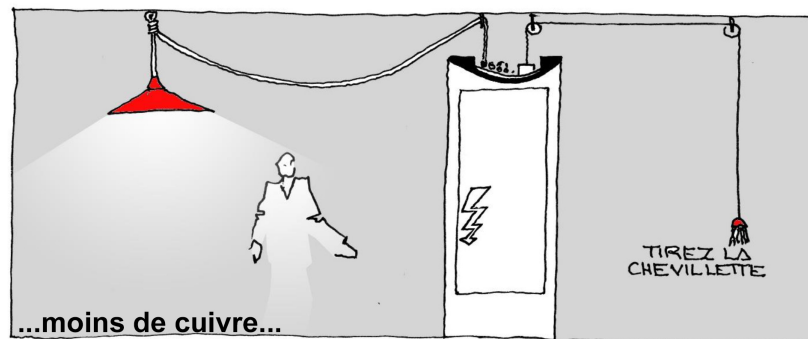

Si poèmes et équations disent un peu du monde,
C'est à défaut de le dire entier... !
Ils partent de la même matière première...
Et se terminent dans la même impossibilité...

Dit autrement :

Si je calcule : la matière ne transporterait que des efforts et ne serait bourrée que de charge ?

Si je dessine et met en formes : la matière ne transporterait que des sensations ?

Non...!

L'ingénieur sera rigoureux dans le dess(e)in de la transmission des forces, dans le dimensionnement des systèmes mais sera aussi ingénieux, inventif, créatif, curieux, ouvert à l'élégance et à la grâce du maintient.

L'architecte sera méticuleux dans l'organisation des vides et dans l'écriture des sensations, des accroches de l'imagination mais sera aussi technicien- constructeur précis, rigoureux, responsable de la clarté de la descente des charges.

L'ingénieur-architecte travaille avec l'architecte-ingénieur,
Ils ne sont ni effrayés par une calelette,
ni par une boîte d'aquarelle...

Faire «un»...et ... «un-e» aussi avec les habitant-es qui ne sont pas plus effrayé-es par la calelette et la boîte d'aquarelle...

...et comme dit ma grand'mère (grosse pratique des très basses énergies) :

« Quand on ne sait pas : on apprend... (les un-es des autres) »

...et nous ajoutons :

« Et si on sait un peu : diffusons, donnons et échangeons...»

quelques exemples de « réparabilité » faisant l'éloge de la ficelle pour illustrer l'esprit du travail...



Le projet à travers les thèmes BDO



et pédagogie !



Coopérative d'habitat participatif
 Geckologis
 Sanilhac-Sagries
 Gard (30)
 Phase d'évaluation : **Conception**
 Pré-requis : Or
 Version référentiel : **V3.3.1**
 Grille : **Logements collectifs**
 Type de travaux : **Neuf**
 Points hors bonus : **86**

Architecte : Yves Perret
 Accompagnateur BDO :
 Robert Celaire
 Candidature à l'appel à projet
 NoWatt
 Dernière mise à jour :
 29/07/2020



Les actions d'Envirobat Occitanie sont cofinancées par le Fonds Européen de Développement Economique, la Région Occitanie / Pyrénées-Méditerranée, et la direction régionale Occitanie de l'ADEME.



Social, économie, pédagogie

- Le projet **écologiquement exemplaire** soutient directement **l'économie locale/régionale** par l'intervention de nombreuses **entreprises locales** pour la réalisation du chantier et le soutien à des **filières biosourcées** à forte densité d'emploi.
- Le projet résultant d'une envie de **vivre ensemble** se développe autour du concept **d'équité bioclimatique** au service du **bien-être global des habitants**.
- Le projet a une **forte dimension sociale** avec des loyers PLS plafonnés, une préoccupation intergénérationnelle et la mutualisation et le partage des espaces et des équipements.
- Le projet est pédagogiquement exemplaire dès sa conception car il **minimise l'impact sur le terrain et les biotopes**.
- Les entreprises intervenant sur le chantier sont engagées sur l'intégration des principes d'une construction durable et dans la réalisation d'un **chantier exemplaire** de Transition Ecologique (respect d'une charte de chantier de Transition Ecologique).
- Le projet bioclimatique, NoWatt, à énergie positive et support de biodiversité est un **exemple reproductible pédagogique** car il sera ouvert à des visites et contribuera à la **diffusion d'une architecture frugale heureuse et partageuse**.
- **Le cout global** du projet fera l'objet d'un suivi non seulement dans ses **dimensions économiques directes** mais aussi dans les aspects « **couts évités** ».



Coopérative d'habitat participatif
Geckologis
Sanilhac-Sagries
Gard (30)

Phase d'évaluation : **Conception**

Pré-requis : Or

Version référentiel : **V3.3.1**

Grille : **Logements collectifs**

Type de travaux : **Neuf**

Points hors bonus : **86**

Architecte : Yves Perret

Accompagnateur BDO :

Robert Celaire

Candidature à l'appel à projet

NoWatt

Dernière mise à jour :

29/07/2020



Les actions d'Envirobat Occitanie sont cofinancées par le Fonds Européen de Développement Economique, la Région Occitanie / Pyrénées-Méditerranée, et la direction régionale Occitanie de l'ADEME.



USAGE
non évaluée à ce jour

REALISATION
non évaluée à ce jour

Le projet à travers les thèmes BDO



Coopérative d'habitat participatif
Geckologis
Sanilhac-Sagries
Gard (30)
Phase d'évaluation : **Conception**
Pré-requis : Or
Version référentiel : **V3.3.1**
Grille : **Logements collectifs**
Type de travaux : **Neuf**
Points hors bonus : **86**

Architecte : Yves Perret
Accompagnateur BDO :
Robert Celaire
Candidature à l'appel à projet
NoWatt
Dernière mise à jour :
29/07/2020



www.envirobat-oc.fr



Les actions d'Envirobat Occitanie sont cofinancées par le Fonds Européen de Développement Economique, la Région Occitanie / Pyrénées-Méditerranée, et la direction régionale Occitanie de l'ADEME.



Coopérative d'habitat participatif
Geckologis
Sanilhac-Sagriès
Gard (30)
Phase d'évaluation : **Conception**
Pré-requis : Or
Version référentiel : **V3.3.1**
Grille : **Logements collectifs**
Type de travaux : **Neuf**
Points hors bonus : **86**

Architecte : Yves Perret
Accompagnateur BDO :
Robert Celaire
Candidature à l'appel à projet
NoWatt
Dernière mise à jour :
29/07/2020



Les actions d'Envirobat Occitanie sont cofinancées par le Fonds Européen de Développement Economique, la Région Occitanie / Pyrénées-Méditerranée, et la direction régionale Occitanie de l'ADEME.

Matériaux

Les éléments de structure bois seront préfabriqués avant d'être livrés pour un montage sur le chantier. La durée sera ainsi très courte, très peu impactante en énergie grise pour la fabrication, le transport et la mise en œuvre et en consommation d'eau pour la mise en œuvre.

Ce bois est strictement éco-certifié et provient de filières régionales ou nationales gérées durablement.

L'utilisation quasi-exclusive de matériaux biosourcés et géosourcés et à très faible impact environnemental et sanitaire, minimise la consommation d'énergie grise et favorise la séquestration de CO2 (bardage bois, ossature bois, ouate de cellulose ou autres isolants naturels, menuiseries extérieures et intérieures en bois, gouttières en bois, mobilier en bois ...)

L'isolation sous dalle sera faite avec des copeaux de liège de récupération dont l'achat finance des projets humanitaires.

Le projet est très soucieux de la non utilisation de ressources non renouvelables, au delà des problématiques énergétiques, notamment d'un recours minimal aux métaux non ferreux.

Le bilan énergie grise du projet est d'environ 700 kWhEP/m2 alors qu'il serait de plus de 2000 kWhEP/m2 pour un bâtiment en maçonnerie.

La séquestration de CO2 pour le projet est de plus de 157 tonnes car le projet contient plus de 157 m3 de bois et matière ligneuse.

Les peintures sont naturelles et à très faibles taux de COV et sans formaldéhydes et le mobilier également.

Les tuyauteries d'écoulement seront en PEHD et le projet sera « zéro PVC ».



Réf	Élément d'ouvrage	Unité	Nb d'unité	Ratio bois en dm ³ / unité	Volume bois / élément d'ouvrage	% du volume
1	Plancher bois porteur	m ²	448	50,0	22 400	14,3
2	Pan d'ossature bois porteur	m ²	1 524	30,0	45 714	29,1
4	Charpente traditionnelle	m ²	803	40,0	32 120	20,4
9	Bardage en lames de bois	m ²	1 208	25,0	30 200	19,2
11	Portes extérieures pleines	m ²	20	35,0	693	0,4
12	Fenêtres, portes-fenêtres et châssis divers	m ²	174	25,0	4 358	2,8
13	Stores en lamelle de bois	m ²	22	5,0	110	0,1
14	Ossature bois non-porteuse	m ²	503	15,0	7 550	4,8
17	Portes intérieures en bois	Vantail	43	25,0	1 075	0,7
18	Escalier	ml	21	60,0	1 247	0,8
21	Plinthes en bois	m ²	101	2,0	203	0,1
22	Garde-corps en bois	ml	57	30,0	1 710	1,1
23	Isolation végétale	m ³	539	10,0	5 390	3,4
24	Ameublement	m ²	880	5,0	4 400	2,8
Volume total de bois dans l'ouvrage (en m³)					157	100

Matériaux : murs extérieurs

Coopérative d'habitat participatif
Geckologis
Sanilhac-Sagries
Gard (30)
Phase d'évaluation : Conception
Pré-requis : Or
Version référentiel : V3.3.1
Grille : Logements collectifs
Type de travaux : Neuf
Points hors bonus : 86

Architecte : Yves Perret
Accompagnateur BDO :
Robert Celaire
Candidature à l'appel à projet
NoWatt
Dernière mise à jour :
29/07/2020

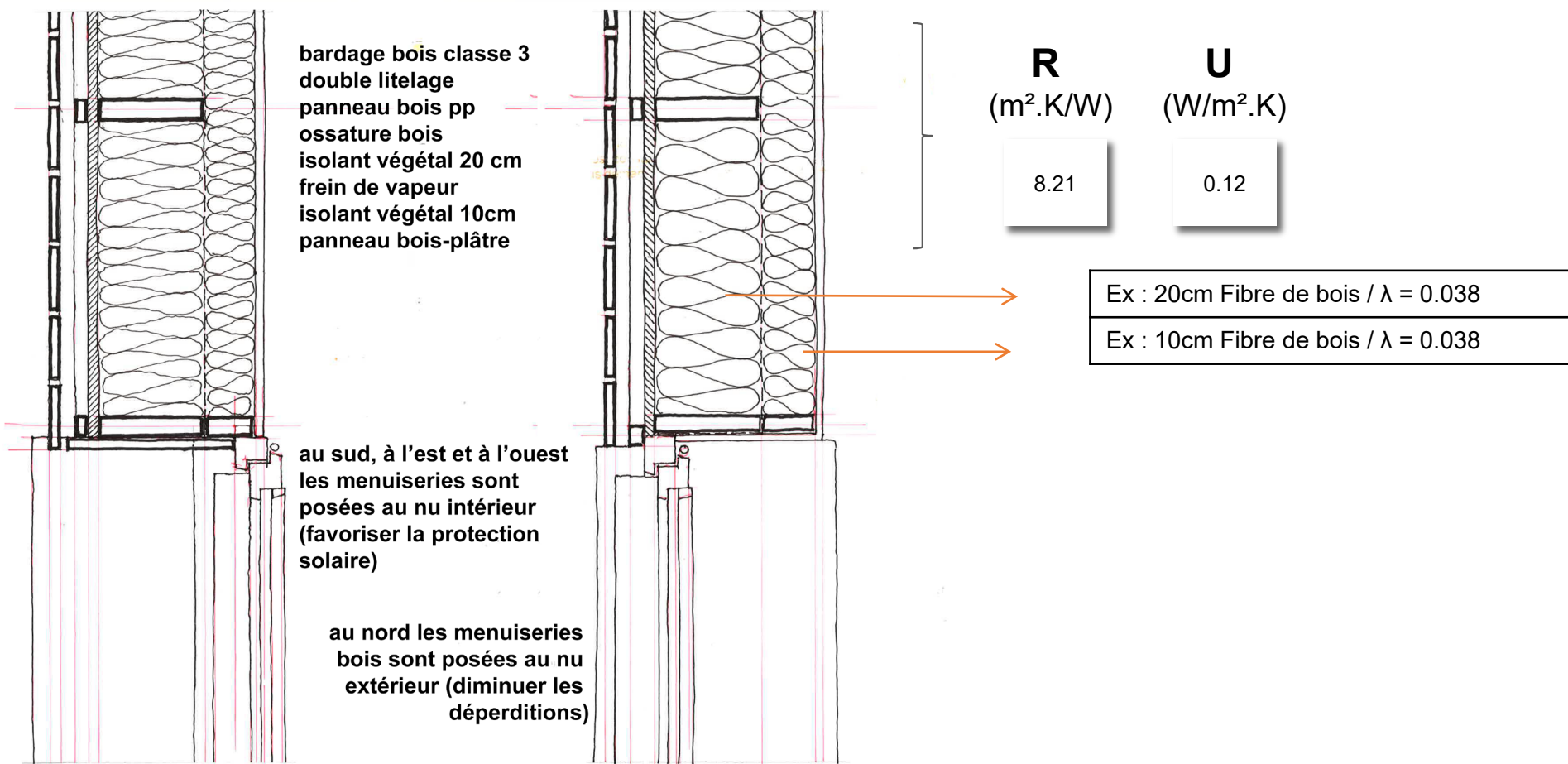



Matériaux : toiture

USAGE
non évaluée à ce jour

RÉALISATION
non évaluée à ce jour

Coopérative d'habitat participatif
Geckologis
Sanilhac-Sagriès
Gard (30)
Phase d'évaluation : **Conception**
Pré-requis : Or
Version référentiel : **V3.3.1**
Grille : **Logements collectifs**
Type de travaux : **Neuf**
Points hors bonus : **86**

Architecte : Yves Perret
Accompagnateur BDO :
Robert Celaire
Candidature à l'appel à projet
NoWatt
Dernière mise à jour :
29/07/2020

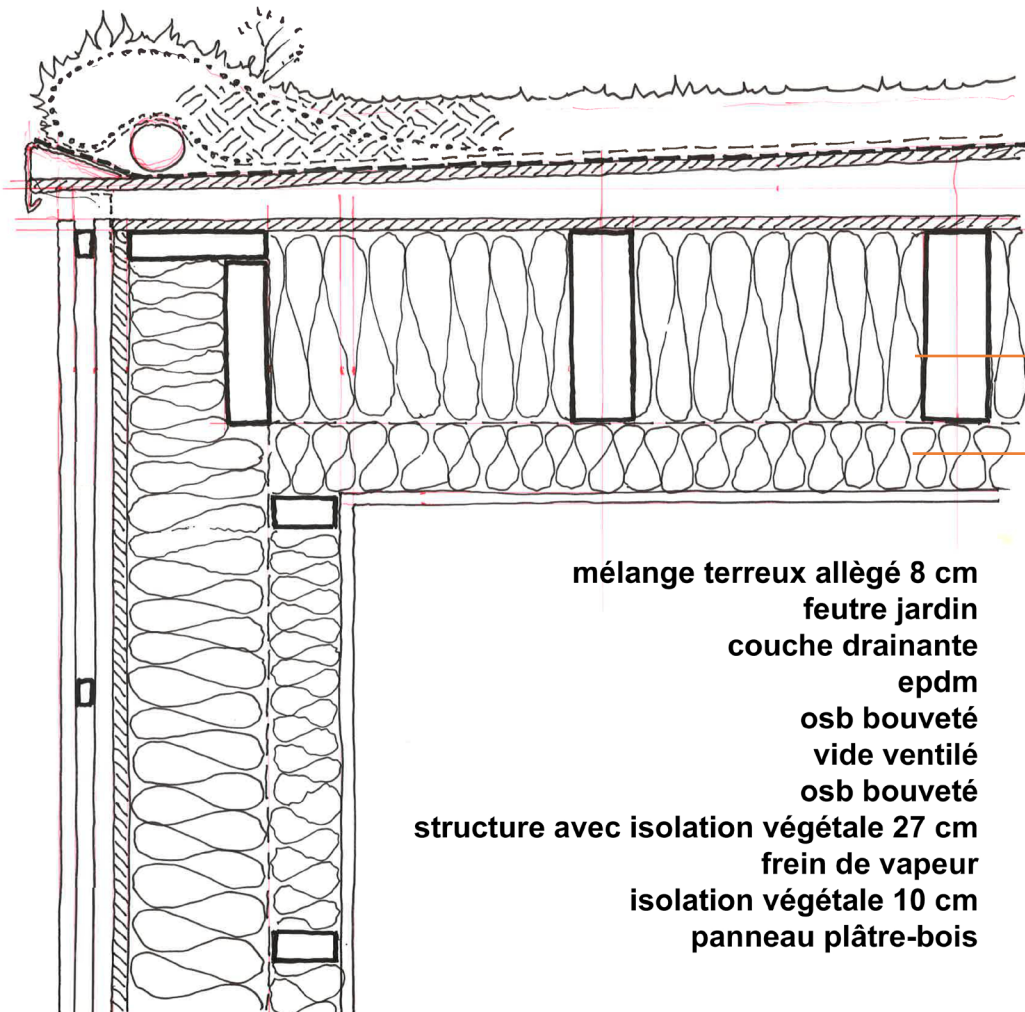

mélange terreux allégé 8 cm
feutre jardin
couche drainante
epdm
osb bouveté
vide ventilé
osb bouveté
structure avec isolation végétale 27 cm
frein de vapeur
isolation végétale 10 cm
panneau plâtre-bois

Ex : 27cm Fibre végétale / $\lambda = 0.038$
Ex : 10cm Fibre végétale / $\lambda = 0.038$

R (m ² .K/W)	U (W/m ² .K)
10.27	0.098



USAGE
non évaluée à ce jour

RÉALISATION
non évaluée à ce jour

Coopérative d'habitat participatif
Geckologis
Sanilhac-Sagries
Gard (30)
Phase d'évaluation : **Conception**
Pré-requis : Or
Version référentiel : **V3.3.1**
Grille : **Logements collectifs**
Type de travaux : **Neuf**
Points hors bonus : **86**

Architecte : Yves Perret
Accompagnateur BDO :
Robert Celaire
Candidature à l'appel à projet
NoWatt
Dernière mise à jour :
29/07/2020



Matériaux : plancher bas

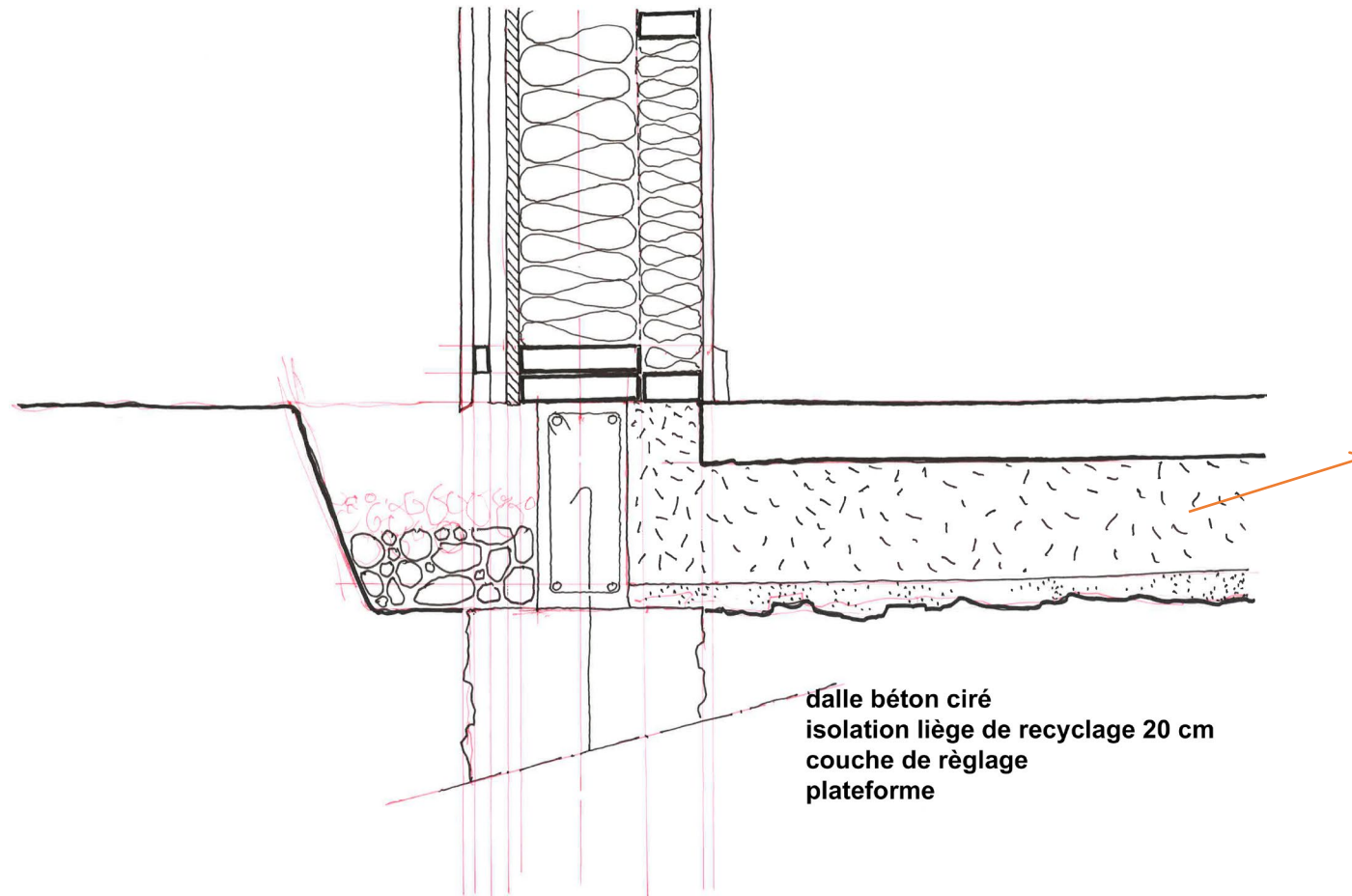

Ex : 20cm Liège en vrac / $\lambda = 0.06$

R (m ² .K/W)	U (W/m ² .K)
3.40	0.29

Matériaux

Les ressources en cuivre et en zinc s'épuisent...

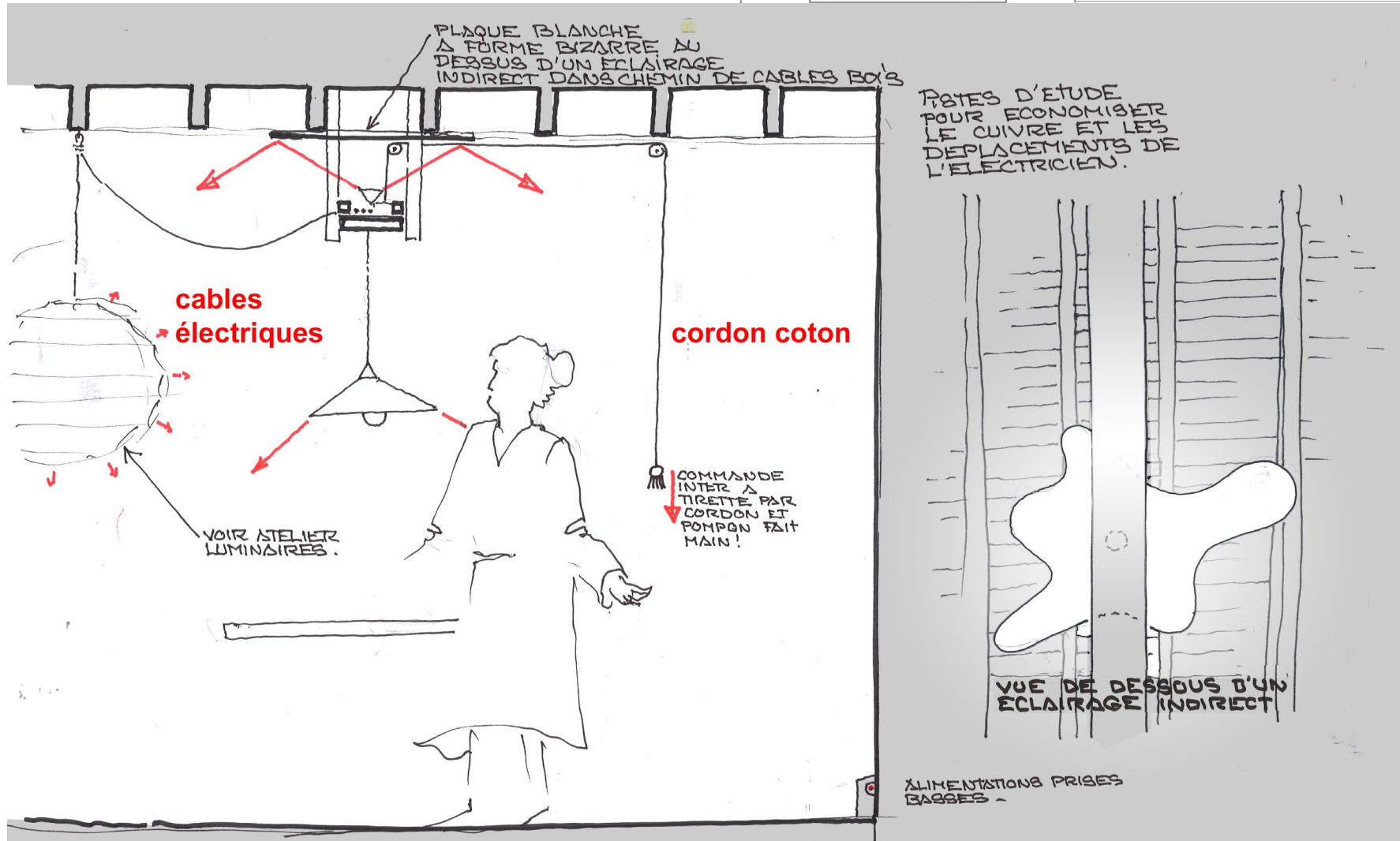
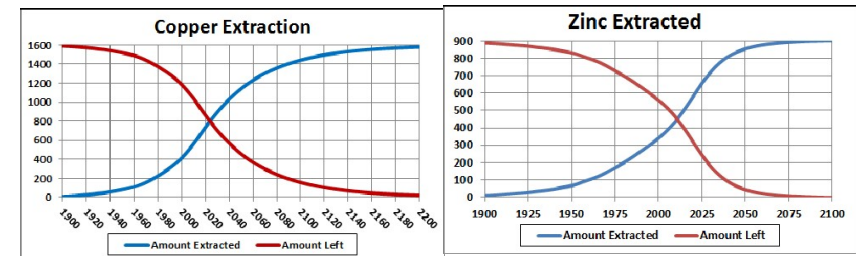

...un peu moins de cuivre...

USAGE
non évaluée à ce jour

REALISATION
non évaluée à ce jour

Coopérative d'habitat participatif
Geckologis
Sanilhac-Sagriès
Gard (30)
Phase d'évaluation : Conception
Pré-requis : Or
Version référentiel : V3.3.1
Grille : Logements collectifs
Type de travaux : Neuf
Points hors bonus : 86

Architecte : Yves Perret
Accompagnateur BDO :
Robert Celaire
Candidature à l'appel à projet
NoWatt
Dernière mise à jour :
29/07/2020

Matériaux

Récupérer et inventer ..

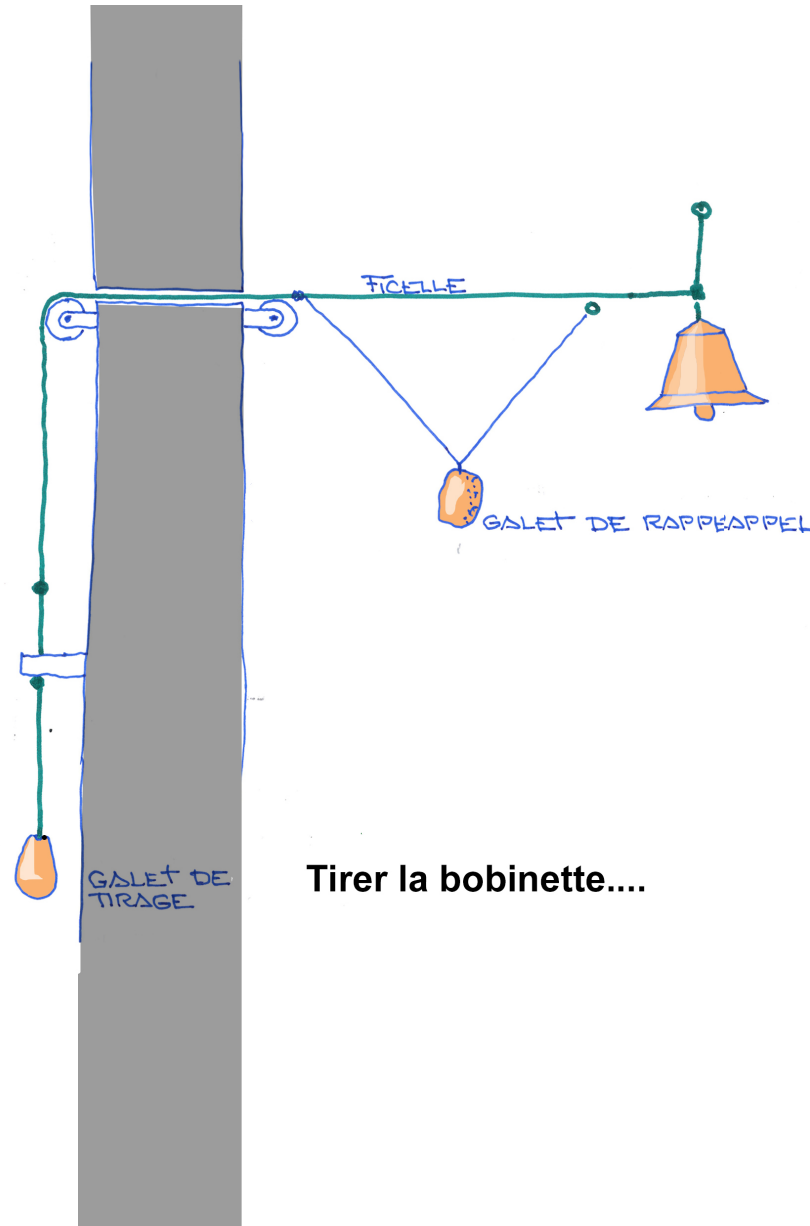

une cloche
un grelot
un bambou
un tube métal
suivant ce qu'on trouve dans les greniers

pour moins d'électronique et plus de
« réparabilité »....



Tirer la bobinette....

et dans l'atelier
« faites le vous-mêmes »
on fera aussi des luminaires en papier

Coopérative d'habitat participatif
Geckologis
Sanilhac-Sagries
Gard (30)
Phase d'évaluation : Conception
Pré-requis : Or
Version référentiel : V3.3.1
Grille : Logements collectifs
Type de travaux : Neuf
Points hors bonus : 86

Architecte : Yves Perret
Accompagnateur BDO :
Robert Celaire
Candidature à l'appel à projet
NoWatt
Dernière mise à jour :
29/07/2020



Matériaux

La « halle Gecko » : une baraque de chantier frugale construite avec les panneaux qui seront utilisés ensuite pour les derniers logis

USAGE

non évaluée à ce jour

RÉALISATION

non évaluée à ce jour

Coopérative d'habitat participatif
Geckologis
Sanilhac-Sagriès
Gard (30)
Phase d'évaluation : Conception
Pré-requis : Or
Version référentiel : V3.3.1
Grille : Logements collectifs
Type de travaux : Neuf
Points hors bonus : 86

Architecte : Yves Perret
Accompagnateur BDO :
Robert Celaire
Candidature à l'appel à projet
NoWatt
Dernière mise à jour :
29/07/2020

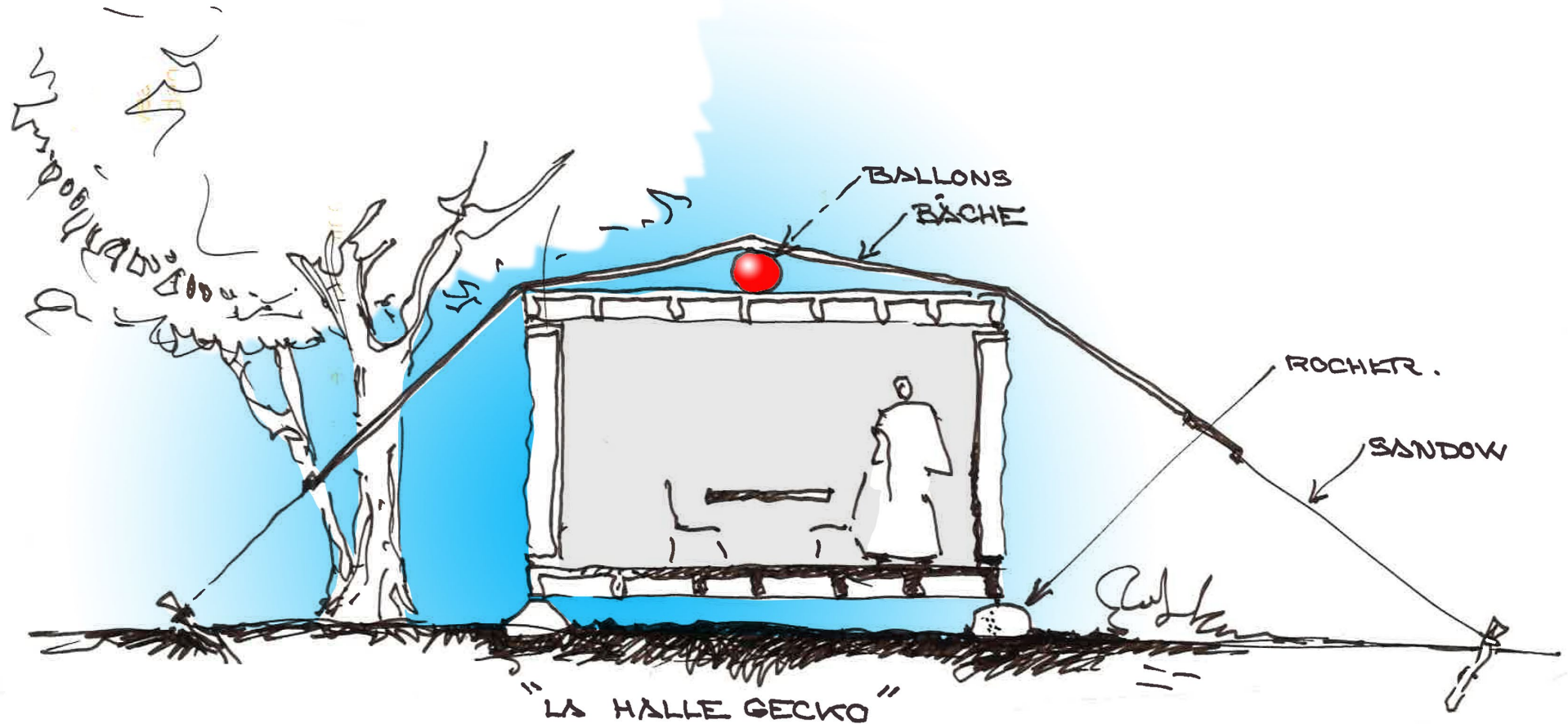

Les actions d'Envirobat Occitanie sont cofinancées par le Fonds Européen de Développement Economique, la Région Occitanie / Pyrénées-Méditerranée, et la direction régionale Occitanie de l'ADEME.



USAGE
non évaluée à ce jour

REALISATION
non évaluée à ce jour

Le projet à travers les thèmes BDO



Coopérative d'habitat participatif
Geckologis
Sanilhac-Sagries
Gard (30)
Phase d'évaluation : **Conception**
Pré-requis : Or
Version référentiel : **V3.3.1**
Grille : **Logements collectifs**
Type de travaux : **Neuf**
Points hors bonus : **86**

Architecte : Yves Perret
Accompagnateur BDO :
Robert Celaire
Candidature à l'appel à projet
NoWatt
Dernière mise à jour :
29/07/2020



Les actions d'Envirobat Occitanie sont cofinancées par le Fonds Européen de Développement Economique, la Région Occitane / Pyrénées-Méditerranée, et la direction régionale Occitanie de l'ADEME.



USAGE
non évaluée à ce jour

RÉALISATION
non évaluée à ce jour

L'énergie : récapitulatif

Chauffage

- Démarche bioclimatique poussée dans architecture compacte
- Chauffage par pull-over en année 1 et hiver test « pour voir ». Poêles à granulés de 4 kW année 2, si souhaité
- Appoints électriques temporisés de 250 W dans salles de bain
- Poêle à granulés de 6 kW dans la Kasanou

Rafrachissement

- Conception bioclimatique ; protections solaires, ventilation naturelle, inertie des planchers sur sol (et isolants biosourcés lourds)
- Brasseurs d'air plafonniers multi-vitesses à courant continu et très haute efficacité énergétique

Éclairage

- Eclairage naturel privilégié par la démarche bioclimatique
- Eclairage artificiel par LED
- Puissance installée : 2 W/m²
- Gestion par interrupteurs manuels
- Eclairage extérieur minimisé (minimisation de la pollution lumineuse)

Ventilation

- Logis : Ventilation Manuelle Choisie (fenêtres dans toutes les pièces) . Voyants indicateurs de CO2 et sensibilisation des geckolos...
- Ventilation hybride par tourelle Edmonds dans la Kasanou. Consommation électrique du moteur : 0,04 Wh /m3

Eau chaude sanitaire

- Nature du système de production : chauffe-eaux solaires par capteurs plans mutualisés, pour chaque bande de logis
- Taux de couverture solaire : 75%
- Appoint électrique choisi par boutons poussoirs temporisés
- Chauffe-eau capteur auto-construit pour la Kasanou

Production d'énergie

- PV: 23 kWc de panneaux monocristallins sur toiture de la bande centrale. Autoconsommation partielle
- Production d' électricité estimée : 34800 kWh/an

Coopérative d'habitat participatif
Geckologis
Sanilhac-Sagriès
Gard (30)
Phase d'évaluation : **Conception**
Pré-requis : Or
Version référentiel : **V3.3.1**
Grille : **Logements collectifs**
Type de travaux : **Neuf**
Points hors bonus : **86**

Architecte : Yves Perret
Accompagnateur BDO :
Robert Celaire
Candidature à l'appel à projet
NoWatt
Dernière mise à jour :
29/07/2020





Energie: « bâtiments passifs, occupants actifs.. »

(ou encore « matière grise versus énergie grise »)

Caractéristiques fortes d'éco-citoyenneté du projet :

- engagement de frugalité (heureuse) dans l'usage des ressources (énergie, eau, matériaux, consommables divers ..) et de participation active à la performance énergétique et à la qualité du confort de leur logis
- envie unanime de mise en commun des équipements et locaux qui se prêtent à une mutualisation
- ouverture à l'expérimentation en grandeur réelle au service de cette frugalité : ainsi ce n'est qu'après un hiver que l'installation de poêles à granulés sera envisagée, et uniquement après un été que l'on verra si et où les brasseurs d'air seront jugés nécessaires dans le cadre du suivi qualitatif et quantitatif global du projet

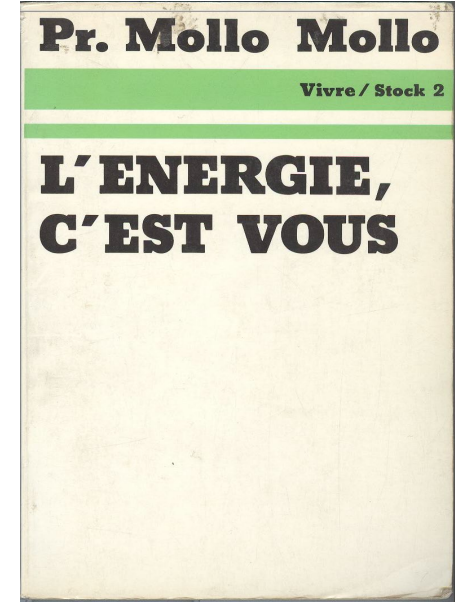

Coopérative d'habitat participatif
Geckologis
Sanilhac-Sagriès
Gard (30)

Phase d'évaluation : Conception
Pré-requis : Or
Version référentiel : V3.3.1

Grille : Logements collectifs
Type de travaux : Neuf
Points hors bonus : 86

Architecte : Yves Perret
Accompagnateur BDO :
Robert Celaire
Candidature à l'appel à projet
NoWatt
Dernière mise à jour :
29/07/2020



Attentes, avis et questions des Geckos			AVIS		
Chauffage / ventilation / confort d'été			Oui	Non	Questions / commentaires
Attendre de passer un hiver avant l'installation d'un poêle à granulés ?					
Petit chauffage d'appoint dans salle de bain			oui		
Ventilation Manuelle Choisie			oui		
Brasseurs d'air plafonniers dans les pièces principales					attendre 1 été pour voir prévoir "réserves"
Autres questions et suggestions et recommandations					
Eau chaude sanitaire					
Logements : eau chaude solaire partagée			oui		Résultat type de l'enquête énergie auprès de chacun des geckologés
Auto-construction chauffe-eau solaire pour la Kasanou			oui		
Equipements électriques					
Mise en commun lave linge (buanderie)			oui		
Mise en commun congélateur			oui		
Autres équipements (aspirateur, petit électoménager,...)			oui		
Achat groupé matériel électroménager performant (A++)			oui		
Prises pour véhicules électriques			oui		



Coopérative d'habitat participatif
 Geckologis
 Sanilhac-Sagriès
 Gard (30)
 Phase d'évaluation : Conception
 Pré-requis : Or
 Version référentiel : V3.3.1
 Grille : Logements collectifs
 Type de travaux : Neuf
 Points hors bonus : 86

Architecte : Yves Perret
 Accompagnateur BDO :
 Robert Celaire
 Candidature à l'appel à projet
 NoWatt
 Dernière mise à jour :
 29/07/2020



Energie: bioclimatisme, « bio-ressources », négawatt et NoWatt

- Démarche architecturale développée autour d'un **bioclimatisme actif** recherchant à la fois bien-être sensoriel et psychologique et performance énergétique réelle mesurable, pour tous les espaces intérieurs (y compris les zones dites techniques) et extérieurs au service de la convivialité et du partage. Mise en commun pédagogique avec d'autres projets d'habitat participatif, de professionnels de la construction, ..
- Réduction choisie des besoins énergétiques, pour tous les usages, par une démarche **de frugalité et sobriété** et par le choix des vecteurs énergétiques adaptés en termes d'énergie primaire. Tous les **dimensionnements** seront effectués en suivant cette démarche de frugalité, pour éviter les surdimensionnements perdant en énergie grise et en énergie d'usage.
- Simultanément **minimisation du contenu énergétique des composants et des process** de mise en œuvre pendant le chantier, avec une recherche de filières de ré-emploi et de recyclage (le fameux « Refuse / Re-use / Recycle »)
- Prise en compte rigoureuse de l'ensemble des usages énergétiques y compris les « petits usages », notamment les « branchables », par un choix et une sélection des **technologies disponibles les plus efficaces** sur le plan écologique et le plus équitable sur le plan socio-économique.
- **Campagne de suivi** qualitatif (confort), quantitatif (consommations par usage et par logis, et production d'énergie renouvelable). Mise en commun des résultats discutés dans le cadre du groupe de suivi (habitant-es et accompagnateurs), au service d'une amélioration sans gaspillage (par exemple, en année 2 les poêles ne seront installés que dans les logements où ils sont nécessaires)
- **Capitalisation des retours d'expérience quantitatifs et qualitatifs.** Mise à disposition ouverte externe par les réseaux BDO et NoWatt.

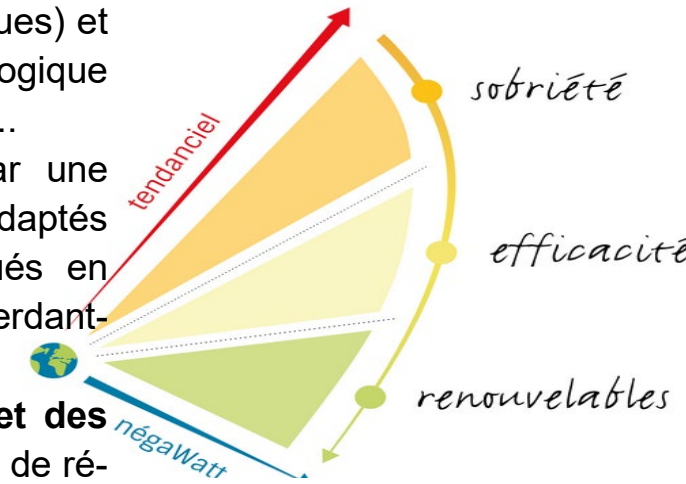

Appel à projets
Bâtiments NoWatt





Energie : comptage et sous-comptage

Comptage énergétique : par usage final pour chaque logis et pour les espaces communs

Pour les logis :

- Chauffage : comptage volumétrique manuel des granulés utilisés (après installation éventuelle des poêles dans certains logis), depuis le silo de stockage commun
- Comptage spécifique d'électricité pour les radiateurs éventuels de chaque salle de bain
- Comptage spécifique d'électricité de la résistance d'appoint de chaque ballon d'eau chaude sanitaire
- Comptage spécifique de la consommation des fours
- Comptage spécifique des consommations des prises de courant

Pour la Kasanou, les buanderies et les espaces communs:

- Comptage volumétrique manuel des granulés utilisés pour le poêle de la Kasanou
- Comptage des consommations d'éclairage
- Comptage spécifique des consommations d'électricité de chaque lave-linge
- Comptage spécifique des consommations des congélateurs communs
- Comptage spécifique des consommations du four de la Kasanou
- Comptage spécifique des consommations des prises de courant
- Comptage spécifique des consommations d'eau des ballons solaires communs à plusieurs logements, du chauffe-eau solaire de la Kasanou et des lave-linge

Pour l'installation solaire photovoltaïque :

Suivi en temps réel de l'énergie produite et injectée dans le réseau et « l'autoconsommation de fait »

NB : une partie du matériel de mesure mis en œuvre pourra être mis à disposition pendant les 2 ou 3 ans suivant la livraison du projet (suivi BDO & NoWatt) puis ensuite valorisé dans d'autres projets .

Le suivi quantitatif et qualitatif associé (confort, appropriation des usages,..) pourra faire l'objet d'un travail pédagogique et de recherche (ENSA Montpellier, IUT Nimes ou Montpellier,...)

Coopérative d'habitat participatif
Geckologis
Sanilhac-Sagries
Gard (30)

Phase d'évaluation : **Conception**

Pré-requis : Or

Version référentiel : **V3.3.1**

Grille : **Logements collectifs**

Type de travaux : **Neuf**

Points hors bonus : **86**

Architecte : Yves Perret

Accompagnateur BDO :

Robert Celaire

Candidature à l'appel à projet

NoWatt

Dernière mise à jour :

29/07/2020



Les actions d'Envirobat Occitanie sont cofinancées par le Fonds Européen de Développement Economique, la Région Occitanie / Pyrénées-Méditerranée, et la direction régionale Occitanie de l'ADEME.



Energie : chauffage & simulations thermiques dynamiques

Des poêles à granulés étanches de 3 kW pourront être installés après un premier hiver dans les logis qui le souhaiteront, le résultat des enquêtes exprimant le souhait d'attendre un hiver.

Un poêle à granulés étanche de 6 kW à très haut rendement sera installé dans la Kasanou dès la construction du projet.

L'alimentation des poêles sera automatique depuis un réservoir associé mais leur approvisionnement sera manuel depuis un silo commun à tous les habitant-es .

Des radiateurs de 250 W (commande temporisée) pourront être installés dans les salles de bain

USAGE
non évaluée à ce jour

RÉALISATION
non évaluée à ce jour

Coopérative d'habitat participatif
Geckologis
Sanilhac-Sagriès
Gard (30)
Phase d'évaluation : Conception
Pré-requis : Or
Version référentiel : V3.3.1
Grille : Logements collectifs
Type de travaux : Neuf
Points hors bonus : 86

Architecte : Yves Perret
Accompagnateur BDO :
Robert Celaire
Candidature à l'appel à projet
NoWatt
Dernière mise à jour :
29/07/2020

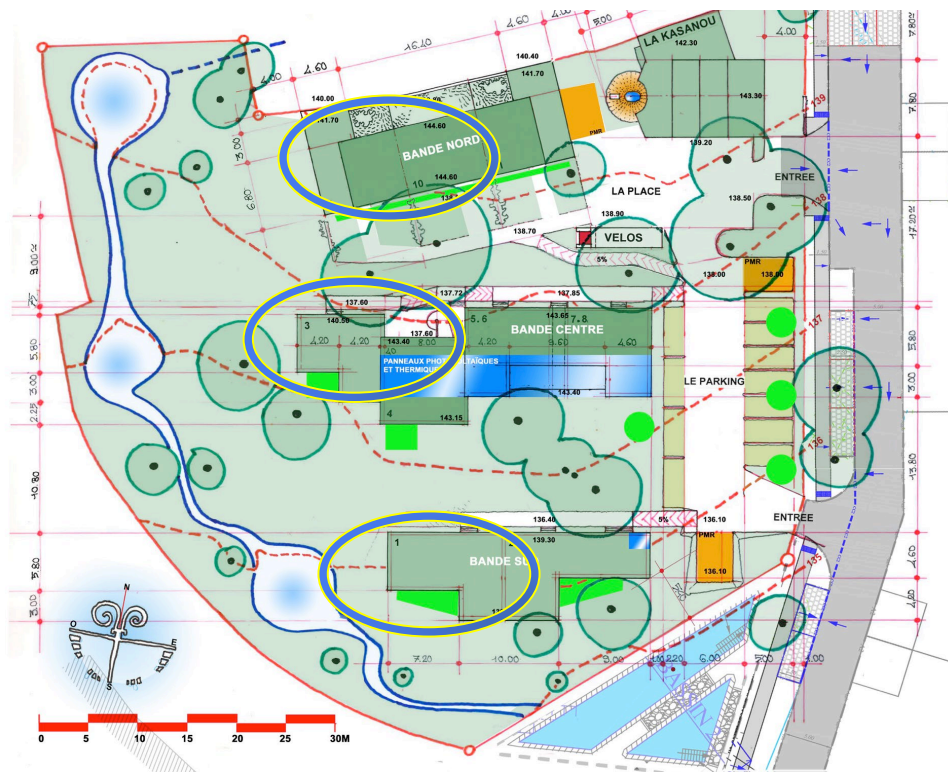

Les calculs des besoins de chauffage, de confort thermique d'hiver (minima atteints sans chauffage) ont été effectués avec le module de simulation thermique dynamique du logiciel DIAL+ (EPFL/ESTIA) sur un échantillon d'un logis par bande pour la station météo pour une année climatique moyenne.
Le même outil a servi aux calculs de confort thermique d'été.

Echantillonnage des logis simulés pour chaque bande



USAGE
non évaluée à ce jour

RÉALISATION
non évaluée à ce jour

Energie : chauffage & simulations thermiques dynamiques

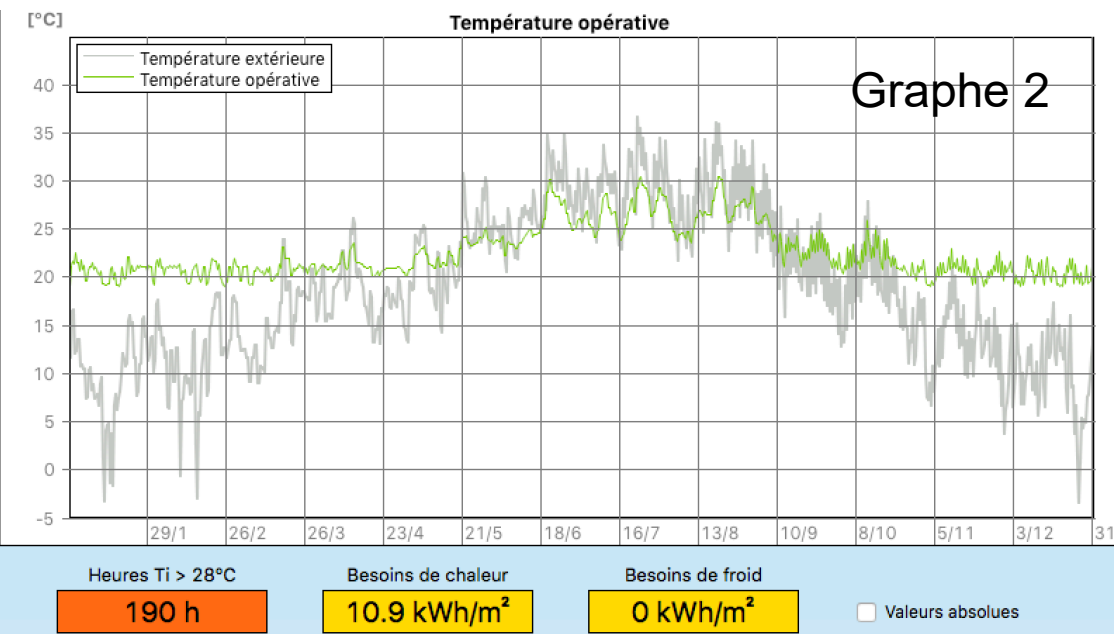
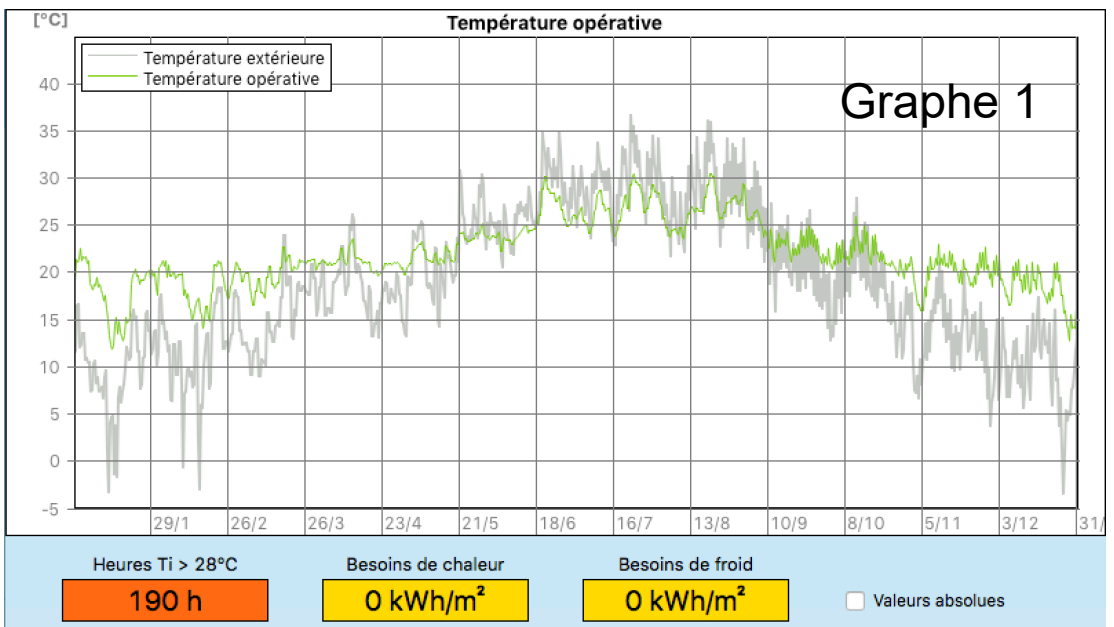

Simulations dynamiques DIAL+ pour le logis Est de la bande Sud (logis le plus défavorisé du projet car pas d'étage et positionnement en pignon)

Résultats des simulations thermiques dynamiques des températures résultantes et des besoins de chauffage :
 Graphe1 : en évolution libre
 Graphe 2 : avec un poêle à granulés (dans les 2 cas pas de système de rafraîchissement)

Les consommations de chauffage intégrant les rendements seront donc de l'ordre de 15 kWh/m²/ an avec les poêles à granulés performants qui seront installés en année 2 pour certains logements. Cette consommation sera donc d'environ 3 kg de granulés par m² et par an, soit environ 200 kg par an environ pour un logis de 65 m².

La température sans chauffage descend quelques jours par an sous les 15°C Station météo de Nimes (localisation plus défavorable que Sanilhac en termes de confort d'été)

Coopérative d'habitat participatif
 Geckologis
 Sanilhac-Sagriès
 Gard (30)
 Phase d'évaluation : Conception
 Pré-requis : Or
 Version référentiel : V3.3.1
 Grille : Logements collectifs
 Type de travaux : Neuf
 Points hors bonus : 86
 Architecte : Yves Perret
 Accompagnateur BDO : Robert Celaire
 Candidature à l'appel à projet NoWatt
 Dernière mise à jour : 29/07/2020





Coopérative d'habitat participatif
 Geckologis
 Sanilhac-Sagriès
 Gard (30)
 Phase d'évaluation : **Conception**
 Pré-requis : Or
 Version référentiel : **V3.3.1**
 Grille : **Logements collectifs**
 Type de travaux : **Neuf**
 Points hors bonus : **86**

Architecte : Yves Perret
 Accompagnateur BDO :
 Robert Celaire
 Candidature à l'appel à projet
 NoWatt
 Dernière mise à jour :
 29/07/2020



Energie : eau chaude sanitaire

Sobriété des démarches négawatt et « négawater® » pour une réduction à la source (yes !) des besoins d'eau et d'énergie :

- réduction des distances de distribution et absence de bouclage
- limiteurs des débits aux points de puisage
- optimisation des dimensionnements
- bouton poussoir sur relais temporisés réglables des résistances d'appoint
- comptage et suivi

Efficacité des démarches nW et nWa par:

- calorifuge renforcé des canalisations et sélection de ballons de stockage à très faible Cr
- expérimentation de récupérateur d'énergie sur les bacs de douche en préchauffage eau froide

Energie renouvelable : installations solaires thermiques mutualisées et sous-comptage/logis:

- bande Sud : un chauffe-eau solaire 4 m² / 300 litres de stockage commun aux 2 logis
- bande Nord : un chauffe-eau solaire 8 m² / 500 litres de stockage commun aux 3 logis
- bande centrale : un chauffe-eau solaire de 8 m² / 2 x 300 litres de stockage pour les 6 logis, la boucle primaire étant commune aux deux ballons (installation collective à stockage réparti - voir schéma)
- chauffe-eau solaire de type capteur stockeur auto-construit pour la Kasanou

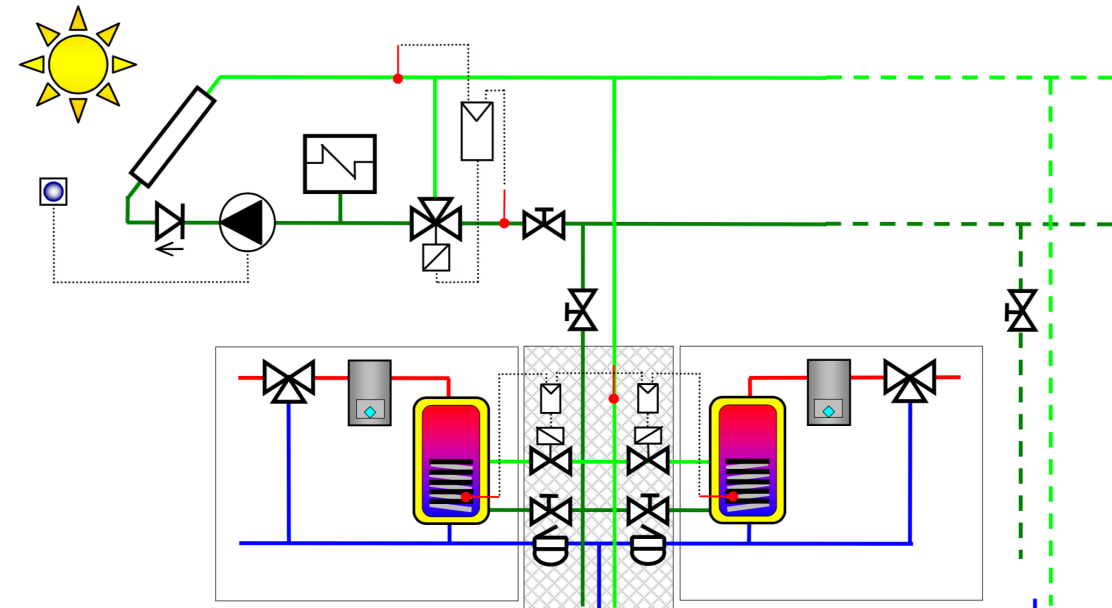



Energie : centrale solaire photovoltaïque

Une centrale solaire photovoltaïque de **23 kWc** avec des panneaux de silicium monocristallin sera installée en sur-toiture de la bande centrale et sera probablement en injection totale avec vente à Enercoop même si ces deux choix ne sont pas à ce jour totalement décidés.

La production annuelle estimative est **34 809 kWh/an (87 950 kWhEP/an)** soit une productivité de **1 554 kWh/kWc** qui, d'après des calculs qui sont encore à préciser, correspond à une couverture de 133% des besoins pour tous les usages énergétiques (usages conventionnels et autres)

Coopérative d'habitat participatif
Gecklogis
Sanilhac-Sagriès
Gard (30)
Phase d'évaluation : Conception
Pré-requis : Or
Version référentiel : V3.3.1
Grille : Logements collectifs
Type de travaux : Neuf
Points hors bonus : 86

Architecte : Yves Perret
Accompagnateur BDO :
Robert Celaire
Candidature à l'appel à projet
NoWatt
Dernière mise à jour :
29/07/2020

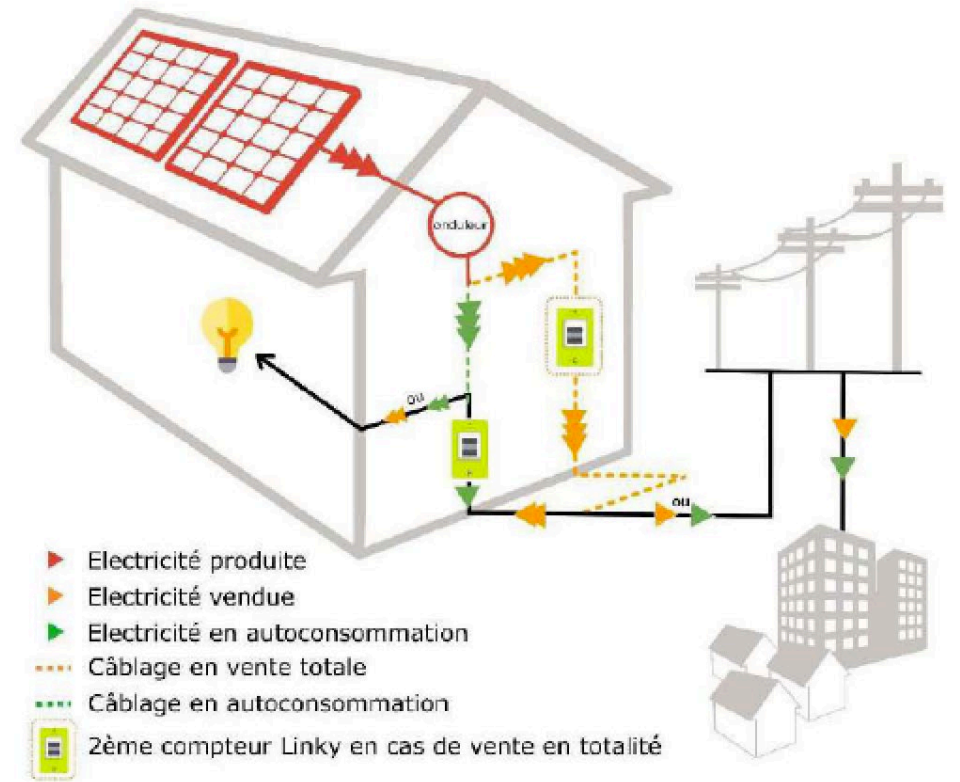
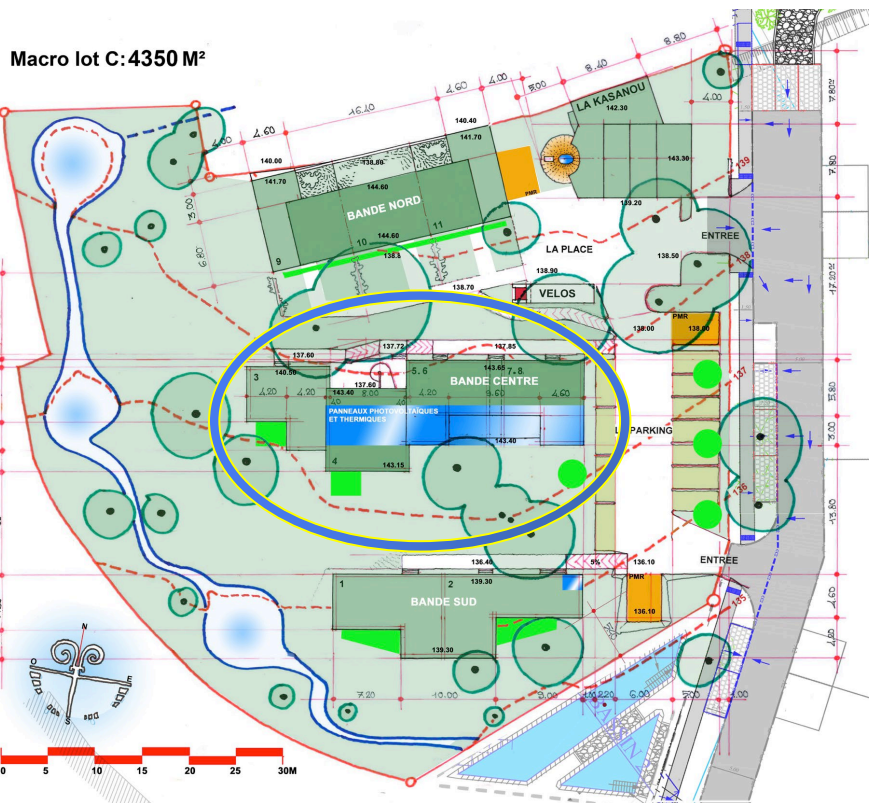

Les actions d'Envirobat Occitanie sont cofinancées par le Fonds Européen de Développement Economique, la Région Occitanie / Pyrénées-Méditerranée, et la direction régionale Occitanie de l'ADEME.



Energie : centrale solaire photovoltaïque

Histogramme des **besoins / productions** et répartition par usage pour des **journées types d'été et d'hiver** à partir des données d'usage collectées auprès des Gecko-habitants

Coopérative d'habitat participatif
Geckologis
 Sanilhac-Sagries
 Gard (30)
 Phase d'évaluation : **Conception**
 Pré-requis : Or
 Version référentiel : **V3.3.1**
 Grille : **Logements collectifs**
 Type de travaux : **Neuf**
 Points hors bonus : **86**

Architecte : Yves Perret
 Accompagnateur BDO :
 Robert Celaire
 Candidature à l'appel à projet
 NoWatt
 Dernière mise à jour :
 29/07/2020



Répartition consommations par usage et production PV

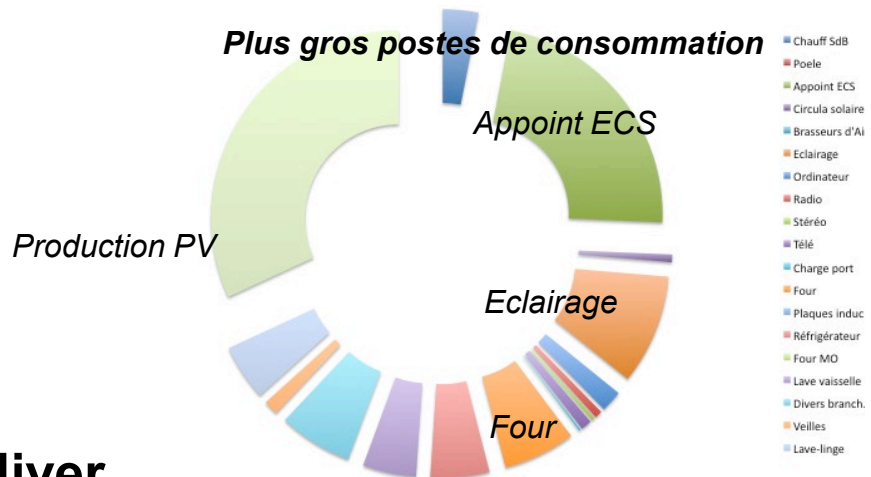

Hiver

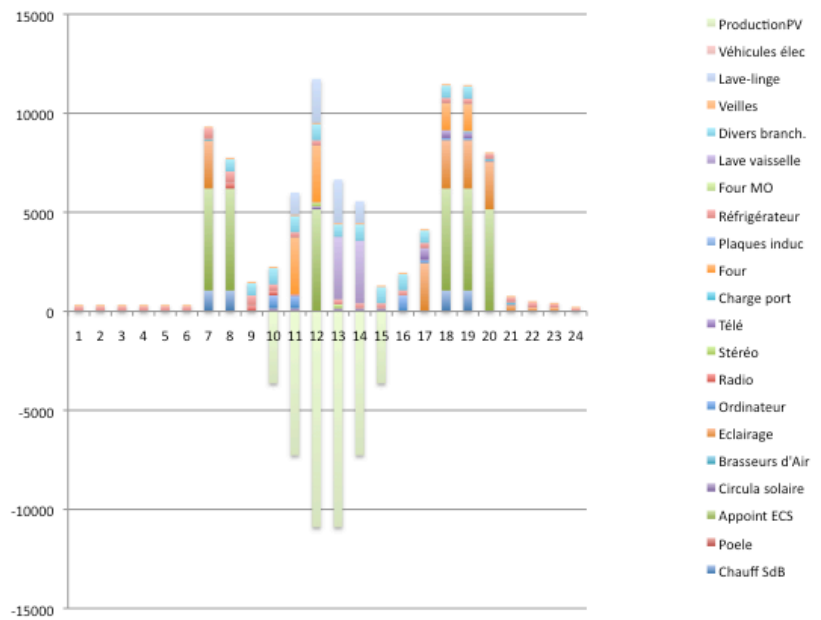

Répartition consommation par usage et production PV

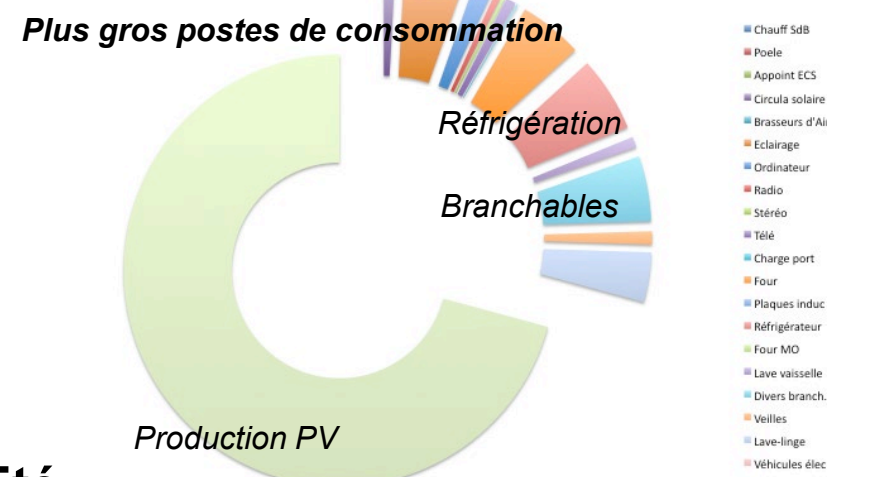

Eté

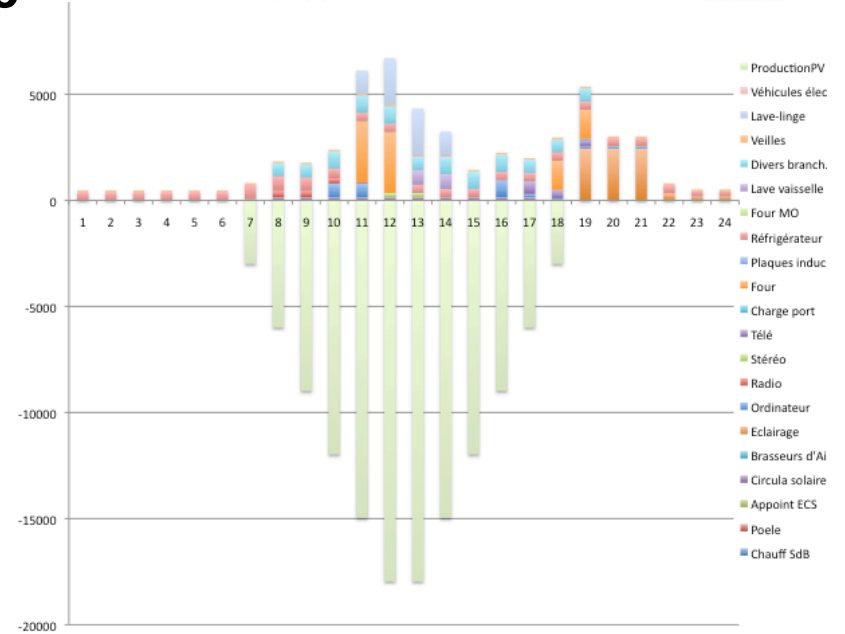



USAGE
non évaluée à ce jour

RÉALISATION
non évaluée à ce jour

Coopérative d'habitat participatif
Geckologis
Sanilhac-Sagriès
Gard (30)
Phase d'évaluation : Conception
Pré-requis : Or
Version référentiel : V3.3.1
Grille : Logements collectifs
Type de travaux : Neuf
Points hors bonus : 86

Architecte : Yves Perret
Accompagnateur BDO :
Robert Celaire
Candidature à l'appel à projet
NoWatt
Dernière mise à jour :
29/07/2020



Energie: consommations conventionnelles

Répartition des consommations conventionnelles par bande de logements

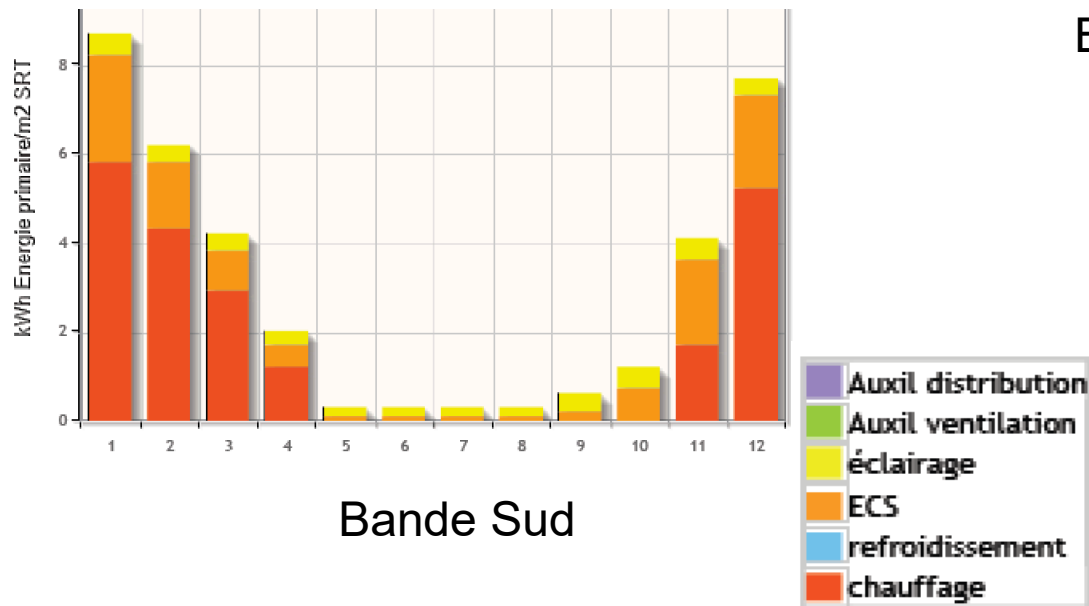

Bande Sud

Bande centrale

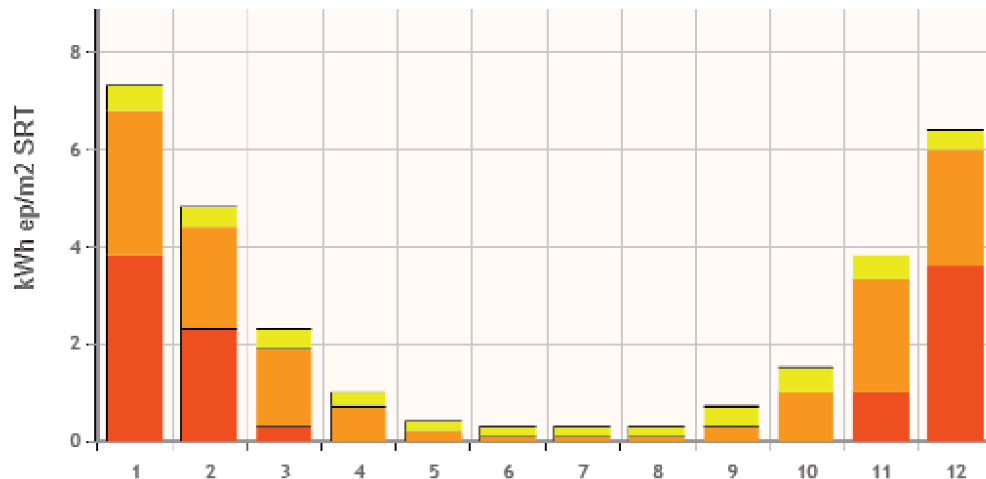

Bande Nord

Bilan pondéré pour tous les logements

Chauffage	10,9
Refroidissement	0,0
ECS	10,9
Eclairage	4,1
Aux.ventilation	0,0
Aux.distribution	0,0
Total	26,0

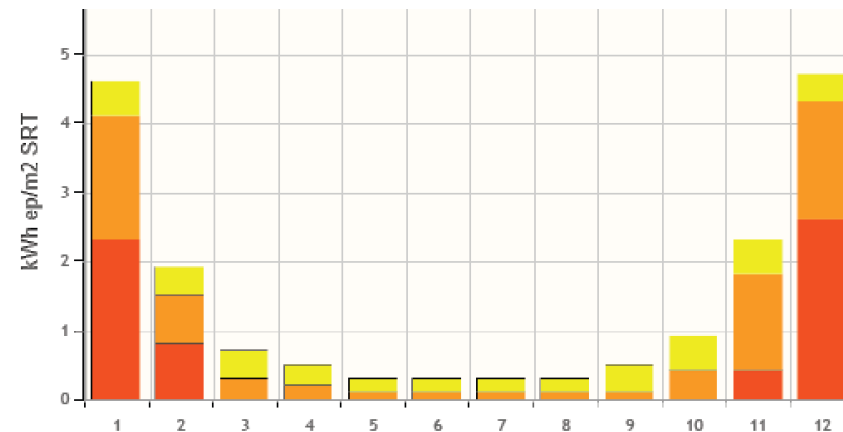



Energie: consommations par usages

Répartition consommation et production en énergie primaire en kWh_{ep}/m² SHON/an

	Conventionnelle	Prévisionnelle
5 usages conv (en kWh _{ep} /m ² .an)	26	
Tous usages (en kWh _{ep} /m ² .an) (5 usages conv + autres usage)	26 + 75 = 101	71
Production PV (en kWh _{ep} /m ² .an)	55	94

Coopérative d'habitat participatif
Geckologis
Sanilhac-Sagries
Gard (30)
Phase d'évaluation : **Conception**
Pré-requis : Or
Version référentiel : **V3.3.1**
Grille : **Logements collectifs**
Type de travaux : **Neuf**
Points hors bonus : **86**

Architecte : Yves Perret
Accompagnateur BDO :
Robert Celaire
Candidature à l'appel à projet
NoWatt
Dernière mise à jour :
29/07/2020



Les actions d'Envirobat Occitanie sont cofinancées par le Fonds Européen de Développement Economique, la Région Occitanie / Pyrénées-Méditerranée, et la direction régionale Occitanie de l'ADEME.



USAGE
non évaluée à ce jour

REALISATION
non évaluée à ce jour

Le projet à travers les thèmes BDO



Coopérative d'habitat participatif
Geckologis
Sanilhac-Sagries
Gard (30)
Phase d'évaluation : **Conception**
Pré-requis : Or
Version référentiel : **V3.3.1**
Grille : **Logements collectifs**
Type de travaux : **Neuf**
Points hors bonus : **86**

Architecte : Yves Perret
Accompagnateur BDO :
Robert Celaire
Candidature à l'appel à projet
NoWatt
Dernière mise à jour :
29/07/2020



www.envirobat-oc.fr



Les actions d'Envirobat Occitanie sont cofinancées par le Fonds Européen de Développement Economique, la Région Occitanie / Pyrénées-Méditerranée, et la direction régionale Occitanie de l'ADEME.

L'eau

- Le projet impacte très peu l'écoulement de l'eau de pluie sur le site car d'une part les surfaces extérieures bitumées sont très réduites et d'autre part les toitures végétalisées « tamponnent » les écoulements de pluie. Le coefficient d'infiltration global restera, a minima, identique au coefficient avant le projet et il pourra même être amélioré par le développement de jardins
- Des cuves de récupération d'eau de pluie provenant de ré-emploi seront implantées au pied des bâtiments pour les besoins d'arrosage
- La construction des bâtiments en filière sèche consomme très peu d'eau potable



vue en coupe

architecture de la récupération d'eau (en cours d'étude) :
un tonneau sur un massif maçonné
ou une grosse pierre, coté nord (ombre)
la chute ep est un bois taillé en V ou en U
un robinet en bas du tonneau
il faut un couvercle et trouver un système de trop-plein

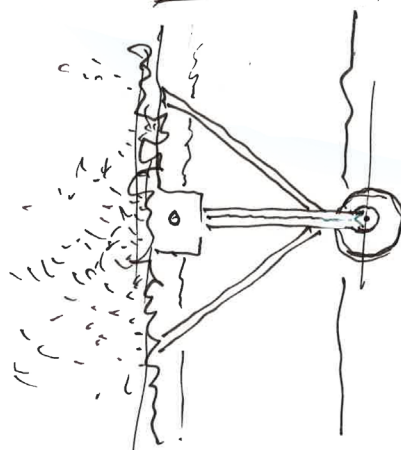

vue en plan

L'eau

- Les entreprises sont engagées dans la minimisation des consommations d'eau potable, dans le cadre de la charte de chantier de Transition Ecologique qui fera partie des documents. Ces consommations seront comptabilisées tout au long du chantier
- Les habitant-es sont particulièrement sensibilisé-es en matière de sobriété de gestion d'eau potable
- Les eaux de salade (cuisines) sont utilisées pour l'arrosage, grâce à l'évier à deux trous
- Tous les autres terminaux d'eau (douche, toilettes) utilisent les équipements les plus performants en matière de gestion de l'eau potable
- La consommation d'eau sera comptabilisée et suivie pour les logis et la Kasanou

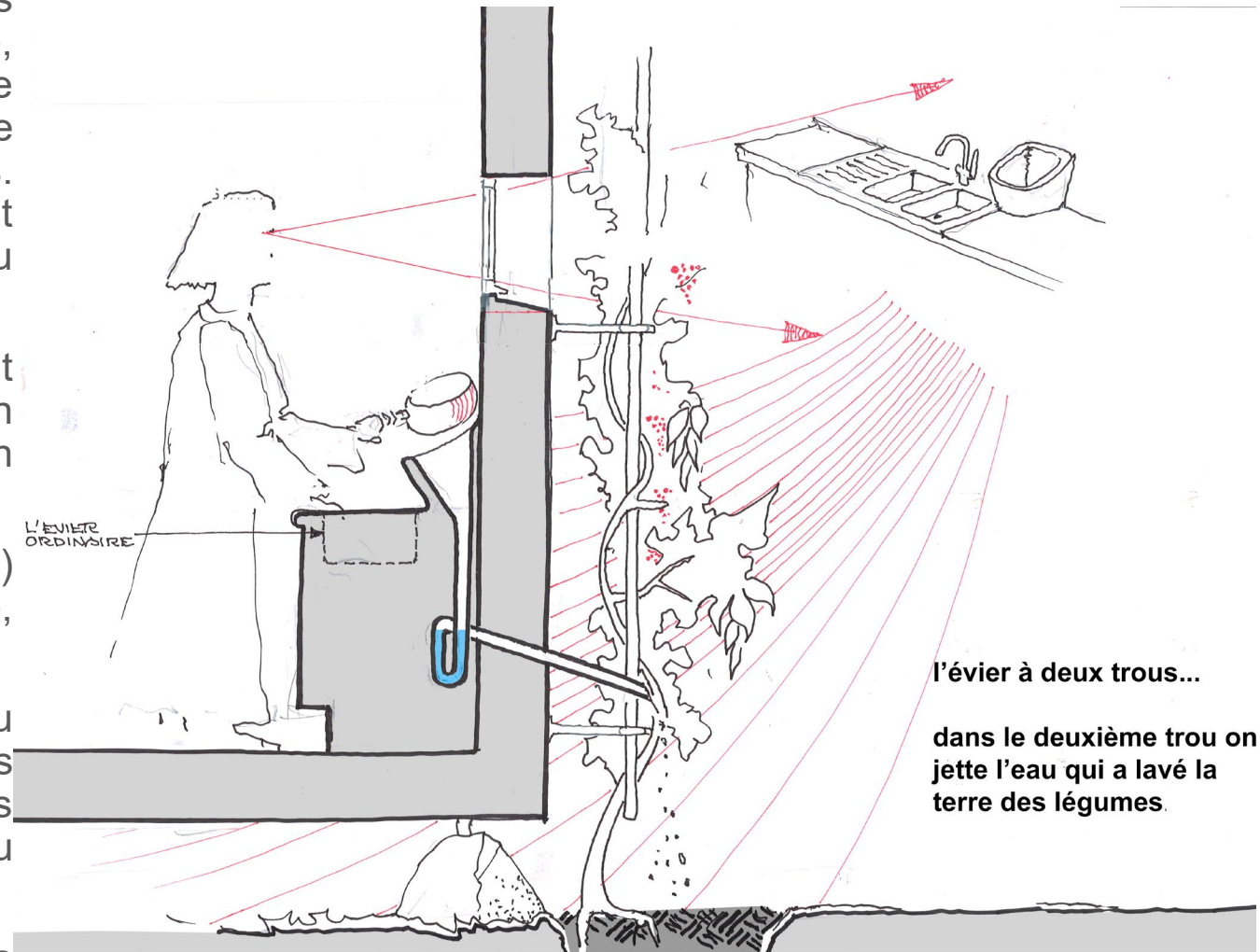



Le projet à travers les thèmes BDO



Coopérative d'habitat participatif
Geckologis
Sanilhac-Sagries
Gard (30)
Phase d'évaluation : **Conception**
Pré-requis : Or
Version référentiel : **V3.3.1**
Grille : **Logements collectifs**
Type de travaux : **Neuf**
Points hors bonus : **86**

Architecte : Yves Perret
Accompagnateur BDO :
Robert Celaire
Candidature à l'appel à projet
NoWatt
Dernière mise à jour :
29/07/2020



Les actions d'Envirobat Occitanie sont cofinancées par le Fonds Européen de Développement Economique, la Région Occitane / Pyrénées-Méditerranée, et la direction régionale Occitanie de l'ADEME.



Confort et santé : surfaces vitrées par orientation

Menuiseries

	COMPOSITION
CHASSIS	Bois européen d'origine éco-certifiée
VITRAGES	Nature du vitrage : double vitrage argon Déperdition énergétique : $U_w = 1,4 \text{ W}/(\text{m}^2\text{K})$ Facteur solaire : $S_w = 68\%$
OCCULTATIONS	Stores extérieurs en lamelles bois (stores de Tournus) à l'Est et à l'Ouest

NN0 43,3 m²	27,5 %
-------------------------------	---------------

OSO 10,7 m²	6,8 %
-------------------------------	--------------

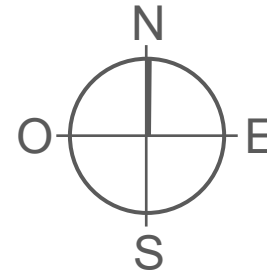

ESE 11,2 m²	7,1 %
-------------------------------	--------------

SSE 92,4 m²	58,6 %
-------------------------------	---------------

Coopérative d'habitat participatif
Geckologis
Sanilhac-Sagries
Gard (30)
Phase d'évaluation : **Conception**
Pré-requis : Or
Version référentiel : **V3.3.1**
Grille : **Logements collectifs**
Type de travaux : **Neuf**
Points hors bonus : **86**

Architecte : Yves Perret
Accompagnateur BDO :
Robert Celaire
Candidature à l'appel à projet
NoWatt
Dernière mise à jour :
29/07/2020





Confort acoustique - confort olfactif

- Le choix d'une filière sèche est peu générateur de nuisances et la charte chantier de transition écologique prescrit le contrôle de nuisances acoustiques pour le voisinage
- Les possibles nuisances acoustiques extérieures aux logis sont faibles, alors que ses bienfaits seront nombreuses grâce à sa riche biodiversité 😊
- L'architecture intérieure, le mobilier et l'appropriation des lieux par les habitant-es permettront de limiter la réverbération acoustique dans les logis, tandis que des panneaux acoustiques muraux en liège seront mis en œuvre dans la Kasanou, pour minimiser le temps de réverbération
- L'absence d'équipements techniques dans les logis permet de supprimer les nuisances acoustiques potentielles
- Notre mode constructif ne génère aucune nuisances olfactives pour le voisinage, impactant potentiellement la qualité d'air intérieur
- L'utilisation de matériaux biosourcés et sains, la non-utilisation de fibres minérales, l'emploi de peinture et revêtements sans formaldéhyde et à faible taux de COV globaux, permettent de garantir une bonne qualité d'air intérieur en termes de polluants internes
- Les « émissions » des habitants (CO2, vapeur d'eau, ...) seront gérées, dans les logis, par Ventilation Manuelle Choisie (notre VMC !) : ouverture d'ouvrants présents dans chaque pièce. Dans la Kasanou, elles sont gérées par une turbine de ventilation naturelle en toiture.



Coopérative d'habitat participatif
Geckologis
Sanilhac-Sagriès
Gard (30)
Phase d'évaluation : Conception
Pré-requis : Or
Version référentiel : V3.3.1
Grille : Logements collectifs
Type de travaux : Neuf
Points hors bonus : 86

Architecte : Yves Perret
Accompagnateur BDO :
Robert Celaire
Candidature à l'appel à projet
NoWatt
Dernière mise à jour :
29/07/2020



www.envirobat-oc.fr



Confort visuel et lumineux : stratégie globale

La conception du confort visuel fait partie de la conception bioclimatique et négawatt globale du projet, développée dans le cadre d'un travail avec les habitant-es :

- Captage abondant de lumière naturelle dans les logis et la Kasanou, ouvrants implantés en double orientation. Cette conception d'enveloppe permet une bonne répartition de lumière naturelle tout en facilitant le potentiel de ventilation naturelle. Le positionnement des ouvrants, au droit intérieur des parois épaisses au Sud, facilite la protection du rayonnement direct en été, tout en permettant son captage hivernal
- Répartition de la lumière naturelle par la recherche de second jours et diffusion de cette lumière par l'emploi de couleurs claires intérieures, pour les parois verticales et les plafonds
- Emploi de stores ou persiennes extérieurs pour éviter l'éblouissement et créer, quand nécessaire, l'obscurité dans les espaces intérieurs
- Lumière artificielle douce et zonée par LED, puissance installée de 2 W/m². Commandes manuelles
- Eclairage extérieur minimisé et dirigé vers le bas pour ne pas perturber l'avifaune nocturne et les chiroptères; éviter la contribution à la pollution lumineuse
- Très belles vues vers l'extérieur

Coopérative d'habitat participatif
Geckologis
Sanilhac-Sagriès
Gard (30)
Phase d'évaluation : **Conception**
Pré-requis : Or
Version référentiel : **V3.3.1**
Grille : **Logements collectifs**
Type de travaux : **Neuf**
Points hors bonus : **86**

Architecte : Yves Perret
Accompagnateur BDO :
Robert Celaire
Candidature à l'appel à projet
NoWatt
Dernière mise à jour :
29/07/2020



Les actions d'Envirobat Occitanie sont cofinancées par le Fonds Européen de Développement Economique, la Région Occitanie / Pyrénées-Méditerranée, et la direction régionale Occitanie de l'ADEME.

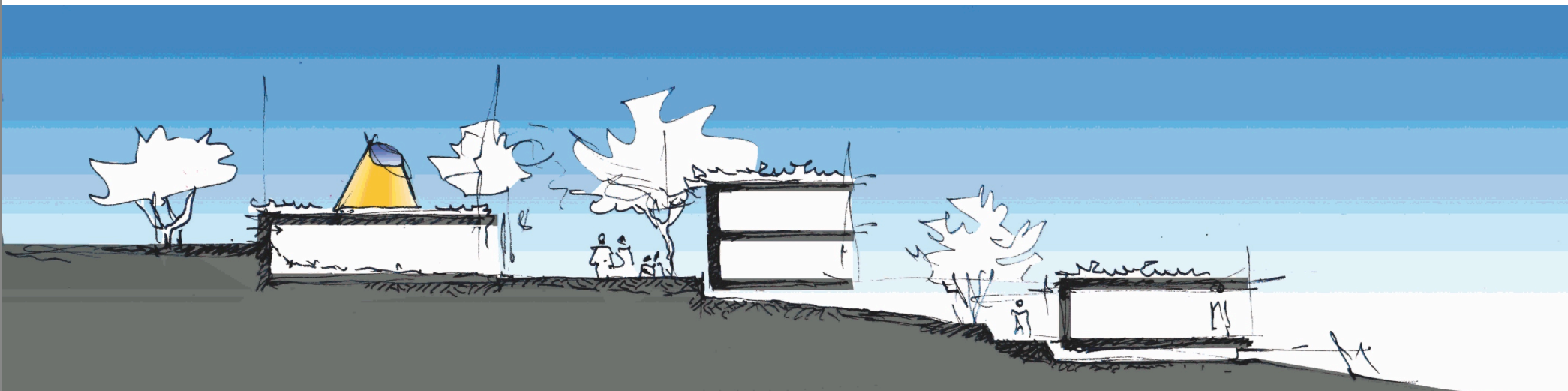



USAGE
non évaluée à ce jour

RÉALISATION
non évaluée à ce jour

Confort thermique d'hiver

La stratégie globale de confort thermique d'hiver est également basée sur une approche volontariste complémentaire entre la stratégie globale bioclimatique et l'approche négawatt de conception du projet :

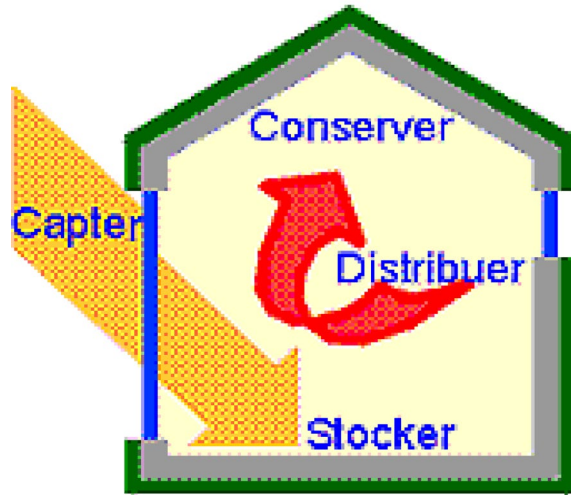

- excellente isolation thermique de l'enveloppe en fibres naturelles
- étanchéité à l'air soignée pour le bâtiment et notamment très bonne étanchéité à l'air des menuiseries (A4)
- valorisation des apports solaires passifs directs par les façades Sud-Sud-Est des logements et de la Kasanou
- utilisation éventuelle, en année 2, dans les logis et la Kasanou de systèmes de chauffage énergétiquement et écologiquement performants : poêles à granulés de bois de très faible puissance (4 kW) et à haut rendement. Mise en route aux moments où les apports climatiques sont insuffisants
- les simulations dynamiques (dans énergie mettent en évidence un nombre d'heure limité d'inconfort)

Coopérative d'habitat participatif
Geckologis
Sanilhac-Sagriès
Gard (30)
Phase d'évaluation : Conception
Pré-requis : Or
Version référentiel : V3.3.1
Grille : Logements collectifs
Type de travaux : Neuf
Points hors bonus : 86

Architecte : Yves Perret
Accompagnateur BDO :
Robert Celaire
Candidature à l'appel à projet
NoWatt
Dernière mise à jour :
29/07/2020



Les actions d'Envirobat Occitanie sont cofinancées par le Fonds Européen de Développement Economique, la Région Occitanie / Pyrénées-Méditerranée, et la direction régionale Occitanie de l'ADEME.



Merci Ardelaine !



Confort thermique d'été : stratégie globale

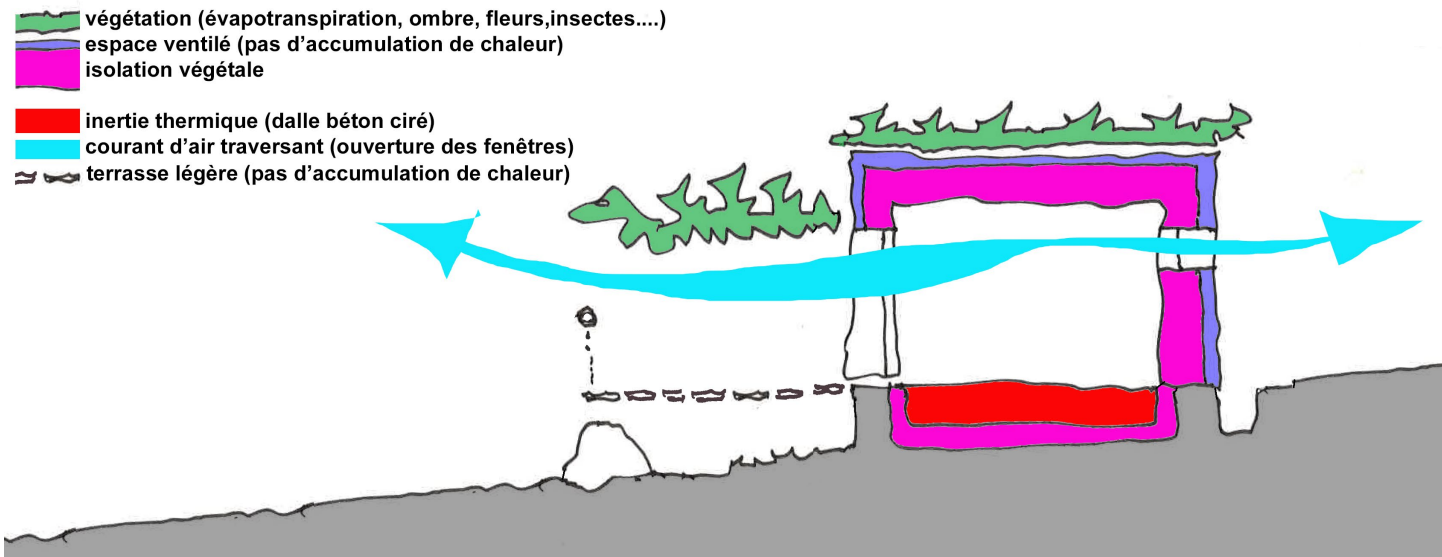

Coopérative d'habitat participatif
Geckologis
Sanilhac-Sagries
Gard (30)

Phase d'évaluation : **Conception**

Pré-requis : Or

Version référentiel : **V3.3.1**

Grille : **Logements collectifs**

Type de travaux : **Neuf**

Points hors bonus : **86**

Architecte : Yves Perret

Accompagnateur BDO :

Robert Celaire

Candidature à l'appel à projet

NoWatt

Dernière mise à jour :

29/07/2020



www.envirobat-oc.fr



Les actions d'Envirobat Occitanie sont cofinancées par le Fonds Européen de Développement Economique, la Région Occitanie / Pyrénées-Méditerranée, et la direction régionale Occitanie de l'ADEME.

La stratégie globale de confort thermique d'été procède d'une approche bioclimatique et négawatt :

- protection solaire des bâtiments, à la fois par la sauvegarde du couvert forestier et de l'albedo du terrain naturel, la réalisation de tonnelles végétalisées au Sud (avec des canisses en attendant que ça pousse), l'isolation thermique élevée des parois, la réalisation de toitures végétalisées, le positionnement des baies au droit intérieur des murs permettant une bonne protection solaire par l'épaisseur du tableau, la mise en place de stores extérieurs en lamelles de bois à l'Est et à l'Ouest
- ventilation naturelle par ouvrants battants permettant un balayage efficace des logis et de la Kasanou
- inertie thermique moyenne en raison de la présence d'une dalle basse lourde et de matériaux isolants à forte inertie
- attentes pour la mise en place de brasseurs d'air plafonniers à courant continu (non envisagés en année 1) et à très faible consommation d'énergie, dans les pièces dites principales et la Kasanou, permettant une réduction de la température ressentie d'environ 3K et conduisant à une minimisation des périodes de léger inconfort thermique, y compris pendant les périodes caniculaires

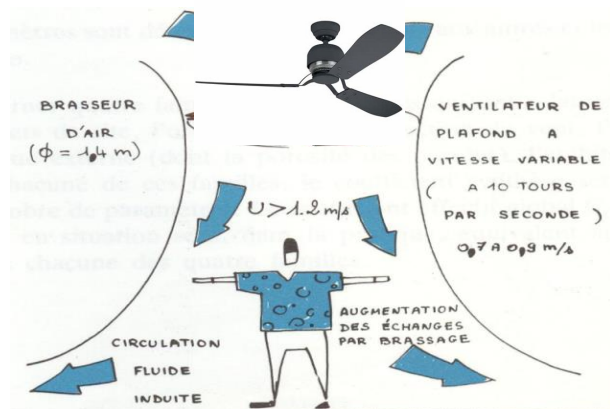



Confort thermique d'été : simulations thermiques dynamiques

Logis Est bande Sud – températures résultantes d'été de Mai à mi-Octobre

Heures de « surchauffe » au dessus de 28°C sans et avec brasseurs d'air, année normale

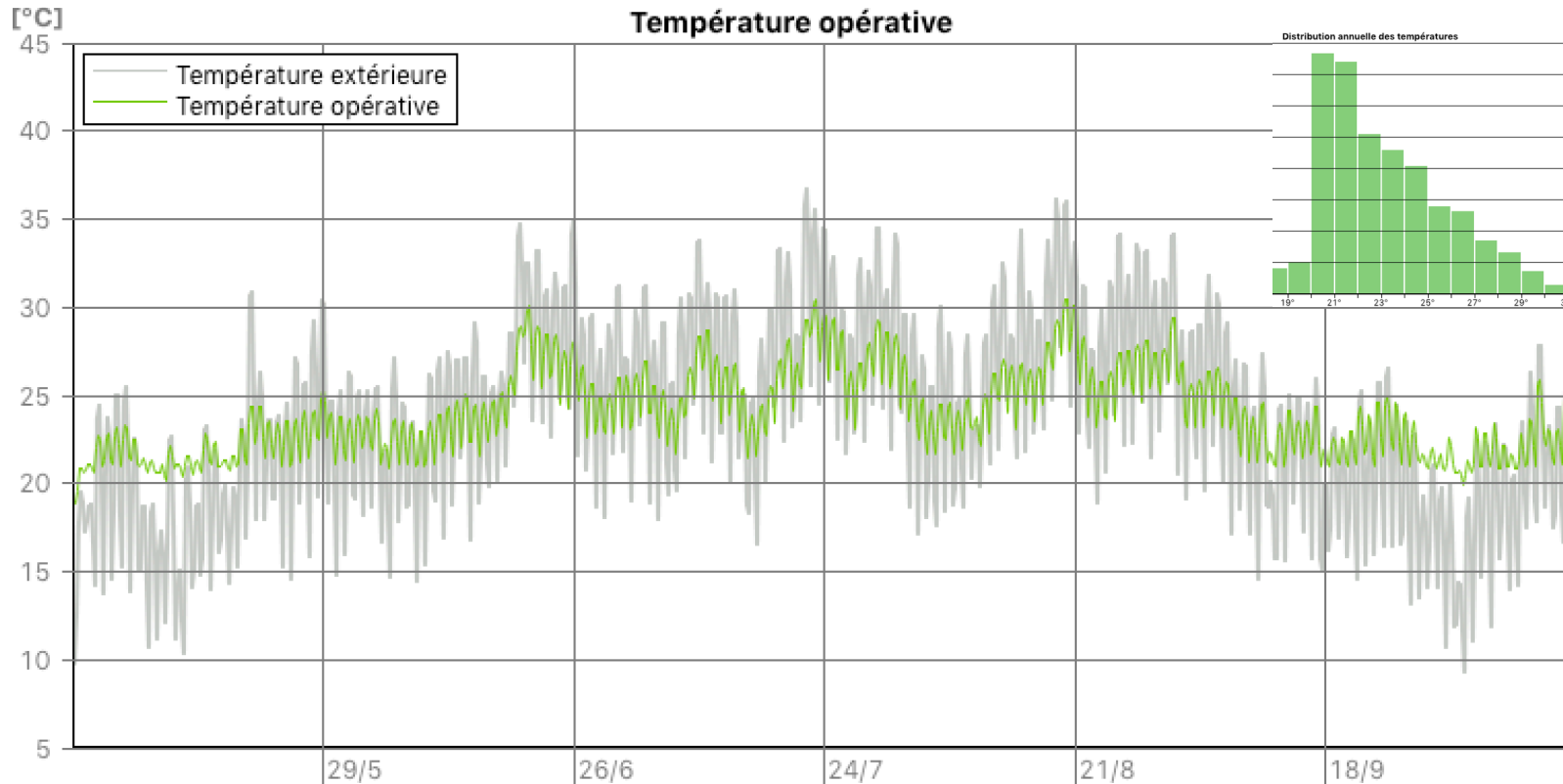

191 h

Sans brasseurs d'air (et moins de 20h à plus de 30°C)

18 h

Avec brasseurs d'air : $Tr(\text{Brasseurs}) = Tr(\text{Sans Brasseurs}) - 2^\circ\text{C}$

Coopérative d'habitat participatif
Geckologis
Sanilhac-Sagries
Gard (30)
Phase d'évaluation : Conception
Pré-requis : Or
Version référentiel : V3.3.1
Grille : Logements collectifs
Type de travaux : Neuf
Points hors bonus : 86

Architecte : Yves Perret
Accompagnateur BDO :
Robert Celaire
Candidature à l'appel à projet
NoWatt
Dernière mise à jour :
29/07/2020





USAGE
non évaluée à ce jour

RÉALISATION
non évaluée à ce jour

Coopérative d'habitat participatif
Geckologis
Sanilhac-Sagriès
Gard (30)
Phase d'évaluation : Conception
Pré-requis : Or
Version référentiel : V3.3.1
Grille : Logements collectifs
Type de travaux : Neuf
Points hors bonus : 86

Architecte : Yves Perret
Accompagnateur BDO :
Robert Celaire
Candidature à l'appel à projet
NoWatt
Dernière mise à jour :
29/07/2020



Les actions d'Envirobat Occitanie sont cofinancées par le Fonds Européen de Développement Économique, la Région Occitanie / Pyrénées-Méditerranée, et la direction régionale Occitanie de l'ADEME.

Bien-être des hommes ... et des oiseaux

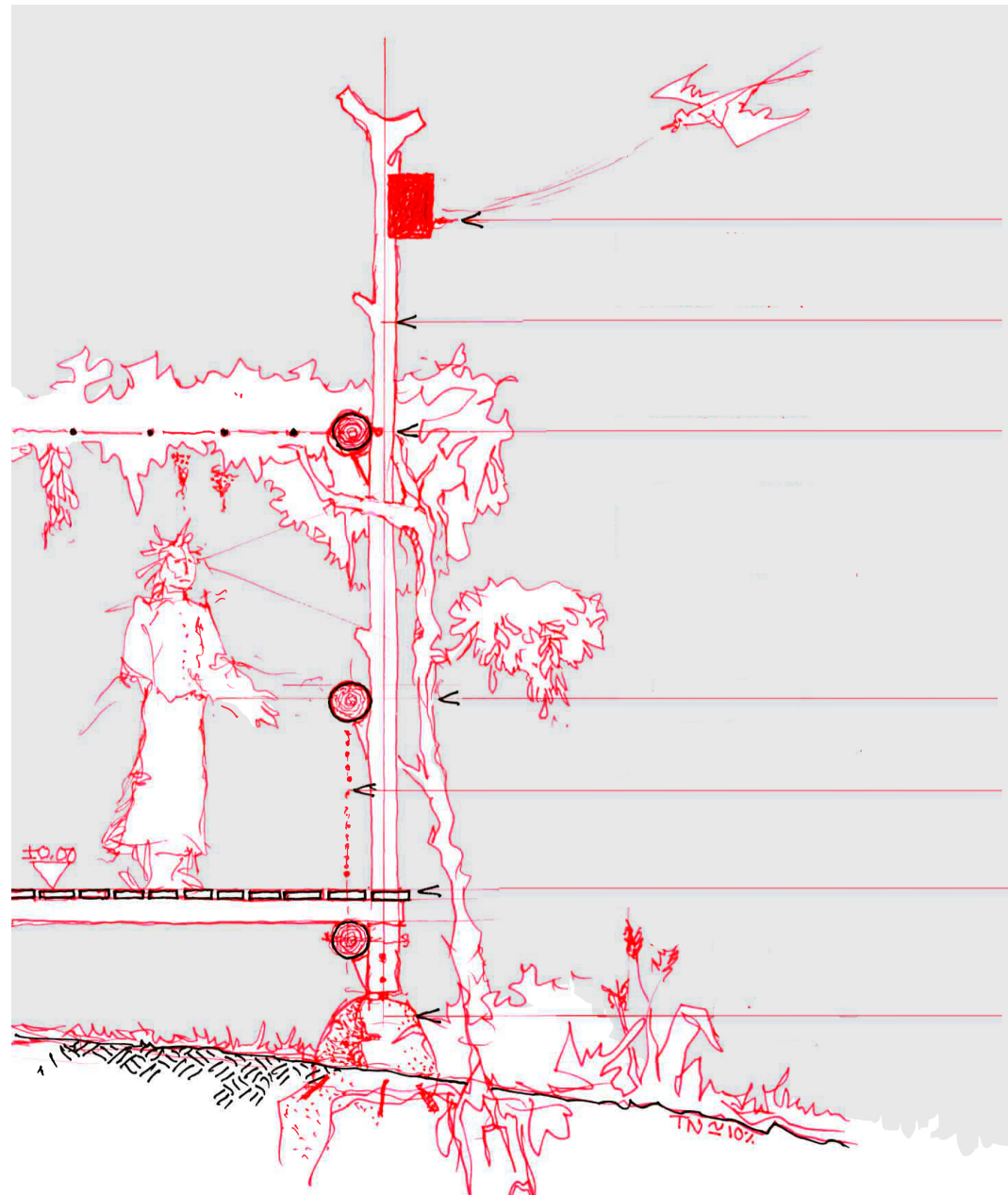

habiter sans poison

nid (indications LPO) en atelier partagé

bois écorcé si possible issu du seul arbre qu'on abat

supports tonnelle avec espacement de 30 cm

choix d'un grimpeur

filet de récupération

caillebotis classe 3 coeur au soleil
(et si on trouve du robinier...on se jettera dessus)

rocher du site suivant le résultat de l'intervention du BRH (plateformes, tranchées)

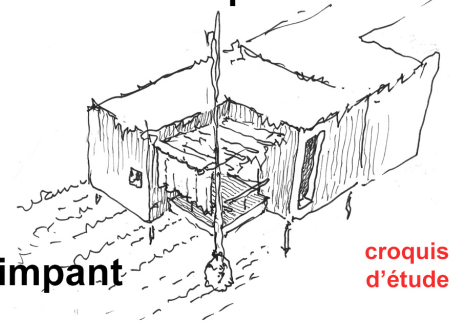



..avec des ressources du site, ou récupérées, un peu travail et...
beaucoup d'amour



la vigne n'est pas forcément vierge
et peut donner du raisin, c'est au choix
de chacun-e... et on peut préférer
les fleurs !

le bois écorcé (cernes non blessées)
vieillit mieux dehors, nous redeviendrons
un peu « feuillardiers »

bois à +1.00 coté de la vue et à 1.12
sur les autres faces pour avoir des
assemblages simples

des filets de récupération feront le
remplissage des garde corps
(ou autre chose suivant ce qu'on trouve)

une fosse de plantation remplie de terre
amendée de compost à chaque pied

...l'éloge de l'ombre...
j'oubliais : canisses avant la pousse !

Coopérative d'habitat participatif
Geckologis
Sanilhac-Sagries
Gard (30)
Phase d'évaluation : Conception
Pré-requis : Or
Version référentiel : V3.3.1
Grille : Logements collectifs
Type de travaux : Neuf
Points hors bonus : 86

Architecte : Yves Perret
Accompagnateur BDO :
Robert Celaire
Candidature à l'appel à projet
NoWatt
Dernière mise à jour :
29/07/2020





Évaluation REPHP

(Référentiel de la Participation dans l'Habitat Participatif)

Entretien réalisé les 14/09/19 et 27/10/19 par Frédéric JOZON avec tous les membres du collectif

Les marqueurs « essentiels » du référentiel :

- Finalités partagées
- Gouvernance
- Mutualisation de services et d'équipements
- Usage des espaces communs
- Programmation participative
- Conception participative
- Construction participative
- Pérennité de la gestion collective
- Capacitation habitante

Les marqueurs « complémentaires » :

- Diversité sociale
- Empreinte environnementale
- Accessibilité
- Adaptabilité : évolutivité
- Ancrage territorial de l'habitat
- Transmission des pratiques



Coopérative d'habitat participatif
Geckologis
Sanilhac-Sagries
Gard (30)
Phase d'évaluation : **Conception**
Pré-requis : Or
Version référentiel : **V3.3.1**
Grille : **Logements collectifs**
Type de travaux : **Neuf**
Points hors bonus : **86**

Architecte : Yves Perret
Accompagnateur BDO :
Robert Celaire
Candidature à l'appel à projet
NoWatt
Dernière mise à jour :
29/07/2020



Les actions d'Envirobat Occitanie sont cofinancées par le Fonds Européen de Développement Economique, la Région Occitanie / Pyrénées-Méditerranée, et la direction régionale Occitanie de l'ADEME.



Évaluation REPHP (Référentiel de la Participation dans l'Habitat Participatif)

Coopérative d'habitat participatif
Geckologis
Sanilhac-Sagriès
Gard (30)
Phase d'évaluation : **Conception**
Pré-requis : Or
Version référentiel : **V3.3.1**
Grille : **Logements collectifs**
Type de travaux : **Neuf**
Points hors bonus : **86**

Architecte : Yves Perret
Accompagnateur BDO :
Robert Celaire
Candidature à l'appel à projet
NoWatt
Dernière mise à jour :
29/07/2020



Les actions d'Envirobat Occitanie sont cofinancées par le Fonds Européen de Développement Economique, la Région Occitanie / Pyrénées-Méditerranée, et la direction régionale Occitanie de l'ADEME.

Le projet Geckologis, au travers des choix faits par les habitant-es, est une opération où la participation citoyenne, la capacitation, la prise en compte de l'environnement et l'ancrage au territoire sont structurants et font totalement partie de l'ADN du projet.

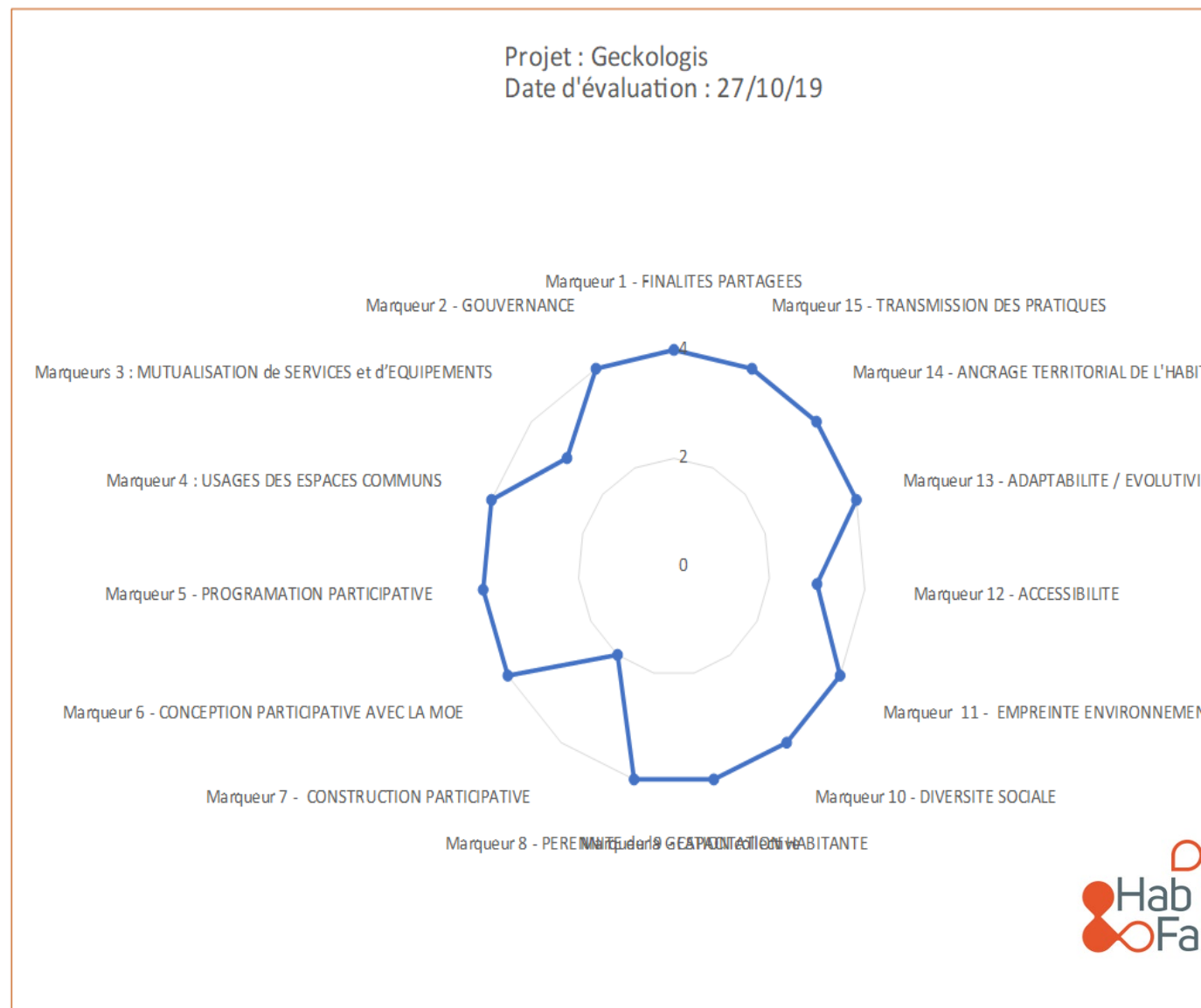



Évaluation REPHP

(Référentiel de la Participation dans l'Habitat Participatif)

Résultats :

Tous les marqueurs : 3,73/4

Marqueurs habitat participatif : 3,67/4

Point démarche référentiel : 1/1

Total tous les marqueurs : 4,73/5

Total marqueurs habitat participatif : 4,67/5

Note proposée, à valider par la commission : 5

Coopérative d'habitat participatif
Geckologis
Sanilhac-Sagries
Gard (30)

Phase d'évaluation : **Conception**

Pré-requis : Or

Version référentiel : **V3.3.1**

Grille : **Logements collectifs**

Type de travaux : **Neuf**

Points hors bonus : **86**

Architecte : Yves Perret

Accompagnateur BDO :

Robert Celaire

Candidature à l'appel à projet

NoWatt

Dernière mise à jour :

29/07/2020



Les actions d'Envirobat Occitanie sont cofinancées par le Fonds Européen de Développement Economique, la Région Occitanie / Pyrénées-Méditerranée, et la direction régionale Occitanie de l'ADEME.





Vue d'ensemble au regard de la Démarche BDO



INNOVATION :
+5 / 5 pts
HABITAT PARTICIPATIF :
+5 / 5 pts
COHERENCE DURABLE
+10 / 10 pts

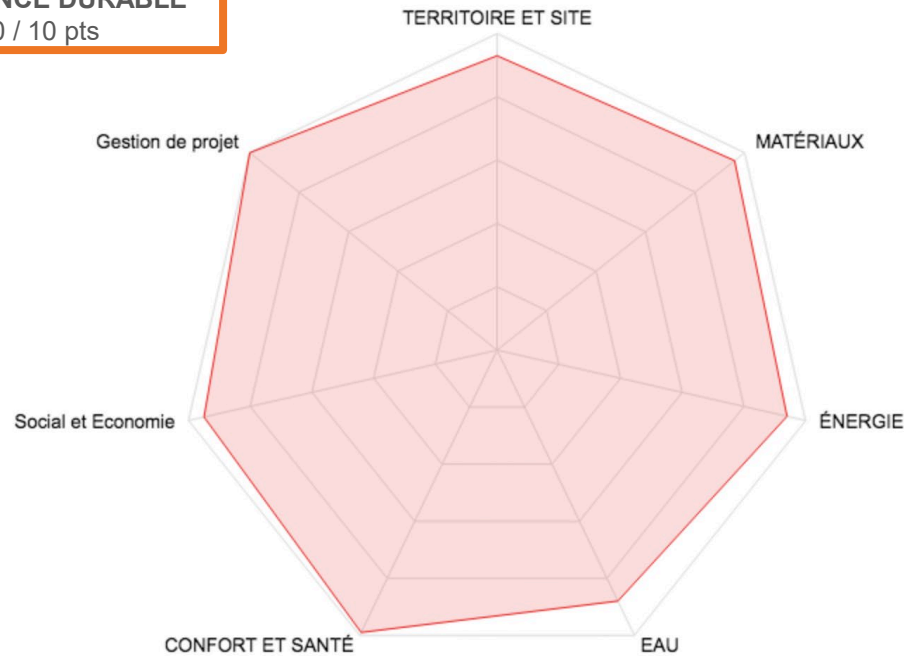

- TERRITOIRE ET SITE - 11.76/12.6 (93%)
- MATÉRIAUX - 12.14/12.6 (96%)
- ÉNERGIE - 11.9/12.6 (94%)
- EAU - 11.2/12.6 (88%)
- CONFORT ET SANTÉ - 12.53/12.6 (99%)
- Social et Economie - 12.83/13.5 (95%)
- Gestion de projet - 13.5/13.5 (100%)

■ Conception
 ■ Réalisation
 ■ Usage

Coopérative d'habitat participatif
 Geckologis
 Sanilhac-Sagries
 Gard (30)
 Phase d'évaluation : **Conception**
 Pré-requis : Or
 Version référentiel : **V3.3.1**
 Grille : **Logements collectifs**
 Type de travaux : **Neuf**
 Points hors bonus : **86**

Architecte : Yves Perret
 Accompagnateur BDO :
 Robert Celaire
 Candidature à l'appel à projet
 NoWatt
 Dernière mise à jour :
 29/07/2020



Les actions d'Envirobat Occitanie sont cofinancées par le Fonds Européen de Développement Economique, la Région Occitanie / Pyrénées-Méditerranée, et la direction régionale Occitanie de l'ADEME.



Innovation : points à valider en commission

La moisson d'innovations de ce projet est transversale et aborde tous les thèmes de durabilité globale :



- La « Halle Gecko » à la place de « l'algeco » : cabane de chantier remplacée par des panneaux ossature bois réemployés pour le dernier corps de bâtiment
- Des toilettes sèches pour le chantier (contribution au démarrage du compost)
- La fondation des terrasses sur blocs rocheux bruts
- Les chutes EP en bois pour moins de zinc et l'élimination des réservoirs en plastiques
- La végétalisation de la toiture sans acrotère
- La structure bois de la partie conique de la Kasanou
- La valorisation du liège recyclé
- La récupération de filets de pêche en fin de vie
- La « fouille des greniers » pour redonner vie à des objets intéressants
- L'intervention du potier ou de la potière
- Le travail de « feuillardier »
- La zone Bzzz
- L'application du cahier des charges LPO
- L'acceptation de l'attente de l'année 2 pour l'installation des poêles et des brasseurs d'air
- L'électricité avec un peu moins de cuivre
- L'évier à deux trous
- L'auto construction du chauffe-eau solaire de la Kasanou et ateliers de micro-fabrications : pompons commandes électriques, sonnettes, lustres de papier...
- L'ouverture du chantier à des visites extérieures notamment les enfants des écoles
- La mise en partage des enseignements du projet

Coopérative d'habitat participatif
Geckologis
Sanilhac-Sagries
Gard (30)
Phase d'évaluation : **Conception**
Pré-requis : Or
Version référentiel : **V3.3.1**
Grille : **Logements collectifs**
Type de travaux : **Neuf**
Points hors bonus : **86**

Architecte : Yves Perret
Accompagnateur BDO :
Robert Celaire
Candidature à l'appel à projet
NoWatt
Dernière mise à jour :
29/07/2020





Innovation : points à valider en commission



- La coopérative : nous avons fait le choix de la propriété collective, où le droit d'usage remplace la propriété individuelle.



- Les habitants prennent les décisions relatives à la conception et à la gestion de leur lieu de vie parce qu'ils y habitent et non parce qu'ils en sont propriétaires (une personne = une voix).



- La coopérative, sans but lucratif, propose des loyers qui reflètent le coût d'exploitation des logements occupés. Une fois les emprunts remboursés, le coût d'exploitation ne correspondra donc plus qu'au coût de l'usage et des provisions raisonnables nécessaires.



- Dès l'intégration de notre projet dans celui de l'écoquartier, un travail collectif a été proposé par la commune de Sanilhac impliquant Geckologis, via une série de réunions, dont plusieurs avec l'équipe d'aménagement (bureau d'étude + architecte coordinateur) pour définir la charte et le règlement de l'écoquartier.



- Une collaboration a été initiée avec avec la coopérative CITRE (Citoyens pour la Transition et la Reconversion Energétique) pour la réalisation de notre installation photovoltaïque.



- Un projet de création d'une AMAP, en lien avec le seul agriculteur "bio" de la commune sera lancé dès notre installation.



- La Kasanou sera une « Kasatous », lieu ouvert sur le village et sur le monde

Points demandés : 5

Coopérative d'habitat participatif
Geckologis
Sanilhac-Sagries
Gard (30)
Phase d'évaluation : **Conception**
Pré-requis : Or
Version référentiel : **V3.3.1**
Grille : **Logements collectifs**
Type de travaux : **Neuf**
Points hors bonus : **86**

Architecte : Yves Perret
Accompagnateur BDO :
Robert Celaire
Candidature à l'appel à projet
NoWatt
Dernière mise à jour :
29/07/2020



Les actions d'Envirobat Occitanie sont cofinancées par le Fonds Européen de Développement Economique, la Région Occitanie / Pyrénées-Méditerranée, et la direction régionale Occitanie de l'ADEME.

Coopérative d'habitat participatif
Geckologis
Sanilhac-Sagriès
Gard (30)
Phase d'évaluation : **Conception**
Pré-requis : Or
Version référentiel : **V3.3.1**
Grille : **Logements collectifs**
Type de travaux : **Neuf**
Points hors bonus : **86**

Architecte : Yves Perret
Accompagnateur BDO :
Robert Celaire
Candidature à l'appel à projet
NoWatt
Dernière mise à jour :
29/07/2020

Points remarquables

- Démarche globale au delà de BDO et NoWatt
- Participation exemplaire des habitants
- Projet ouvert, pédagogique et partageur, localement et globalement
- Démarche évolutive d'amélioration

Points pouvant être améliorés *mais qui ne dépendent pas de notre équipe*

- Adaptation véritable des réglementations d'urbanisme aux exigences de frugalité et de respect du milieu (gestion de l'eau sur le site, minimisation des surfaces dures, moins d'éclairage public, hauteur des bâtiments,...)



Les acteurs du projet

Les futur-e-s habitant-e-s ou « Geckolos »



Sans oublier :
Les fondateurs et fondatrices de la coopérative :

- Les futur-e-s habitant-e-s Anne-Marie, Annie, Claude, Katrin, Najia, Roseline
- les coopérateurs-trices solidaires Jean-Michel, Marie, Sophie, Yves, ..

Les compagnes et compagnons sur notre route : Alain, Cathy, Emmanuelle, Frédéric, Isabel, Jean-Michel, Mariano, Rémi, Stéfan, Jacqueline et Guy, ..

Les bientôt (peut-être) futur-es habitant-es : Hélène, Anne et Julien, Mélaine et Yeelen, Maryline et Peter, Hélène et Gaël, et leurs enfants à toutes et tous !

USAGE
non évaluée à ce jour

RÉALISATION
non évaluée à ce jour

Coopérative d'habitat participatif
Geckologis
Sanilhac-Sagriès
Gard (30)
Phase d'évaluation : Conception
Pré-requis : Or
Version référentiel : V3.3.1
Grille : Logements collectifs
Type de travaux : Neuf
Points hors bonus : 86

Architecte : Yves Perret
Accompagnateur BDO : Robert Celaire
Candidature à l'appel à projet NoWatt
Dernière mise à jour : 29/07/2020



Les partenaires





Les acteurs du projet

MAITRISE D'OUVRAGE , ASSISTANCE A MAITRISE D'OUVRAGE ET MAITRISE D'OEUVRE

USAGE
non évaluée à ce jour

RÉALISATION
non évaluée à ce jour

MAITRISE D'OUVRAGE

AMU

ARCHITECTE

OPC

BE STRUCTURE BOIS

BE VRD

Serge Brousse

ÉCONOMISTE

INGENIEUR ENERGIE/FLUIDES/ENVIRONNEMENT

Accompagnateur PDO

Robert Celaire Consultants

Coopérative d'habitat participatif
Geckologis
Sanilhac-Sagries
Gard (30)
Phase d'évaluation : **Conception**
Pré-requis : Or
Version référentiel : **V3.3.1**
Grille : **Logements collectifs**
Type de travaux : **Neuf**
Points hors bonus : **86**

Architecte : Yves Perret
Accompagnateur BDO : Robert Celaire
Candidature à l'appel à projet NoWatt
Dernière mise à jour : 29/07/2020



www.envirobat-oc.fr



Les actions d'Envirobat Occitanie sont cofinancées par le Fonds Européen de Développement Economique, la Région Occitanie / Pyrénées-Méditerranée, et la direction régionale Occitanie de l'ADEME.

La Kasanou en chemin...

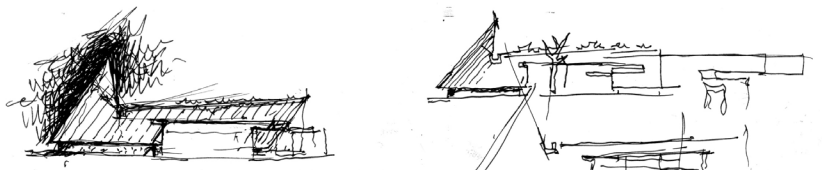

VARIATIONS



TATONNEMENTS

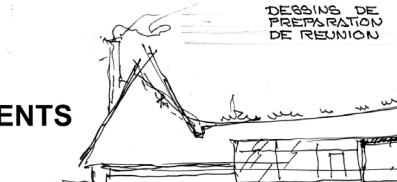

EN CHEMIN

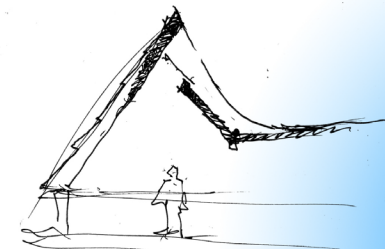
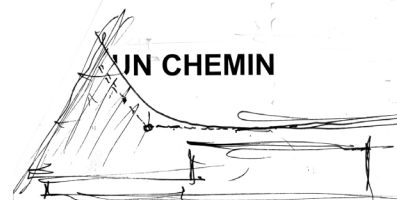

Les certitudes du projet ne tombent pas d'en haut, elles se construisent en groupe, patiemment et ce doit être contentement pour tous.



....variations....

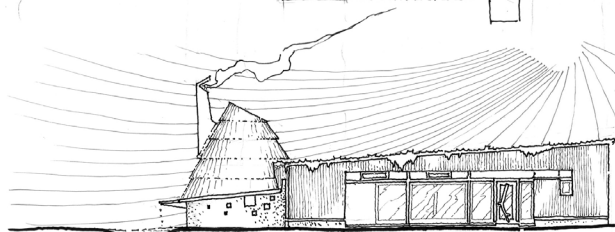
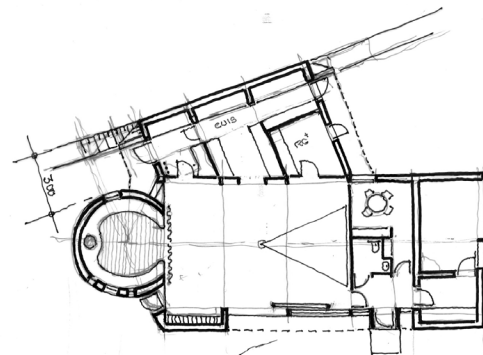
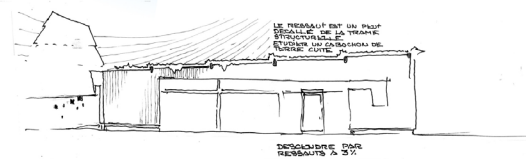

GRANDE SALLE	52
PETITE SALLE	13
SERVICES	32
BOUR / ENTREE	18
ATELIER	13
POUR	124 m ²

SURFAC (7)
CH. AMI 40 (36 m²)
STUDIO 20



L'ESPACE COMMUN EN QUELQUES RESSAUTS

Coopérative d'habitat participatif
Geckologis
Sanilhac-Sagriès
Gard (30)
Phase d'évaluation : Conception
Pré-requis : Or
Version référentiel : V3.3.1
Grille : Logements collectifs
Type de travaux : Neuf
Points hors bonus : 86

Architecte : Yves Perret
Accompagnateur BDO :
Robert Celaire
Candidature à l'appel à projet
NoWatt
Dernière mise à jour :
29/07/2020



USAGE
non évaluée à ce jour

RÉALISATION
non évaluée à ce jour

La Kasanou en chemin...

Coopérative d'habitat participatif
Geckologis
Sanilhac-Sagries
Gard (30)
Phase d'évaluation : Conception
Pré-requis : Or
Version référentiel : V3.3.1
Grille : Logements collectifs
Type de travaux : Neuf
Points hors bonus : 86

Architecte : Yves Perret
Accompagnateur BDO :
Robert Celaire
Candidature à l'appel à projet
NoWatt
Dernière mise à jour :
29/07/2020



Les actions d'Envirobot Occitanie sont cofinancées par le Fonds Européen de Développement Economique, la Région Occitanie / Pyrénées-Méditerranée, et la direction régionale Occitanie de l'ADEME.

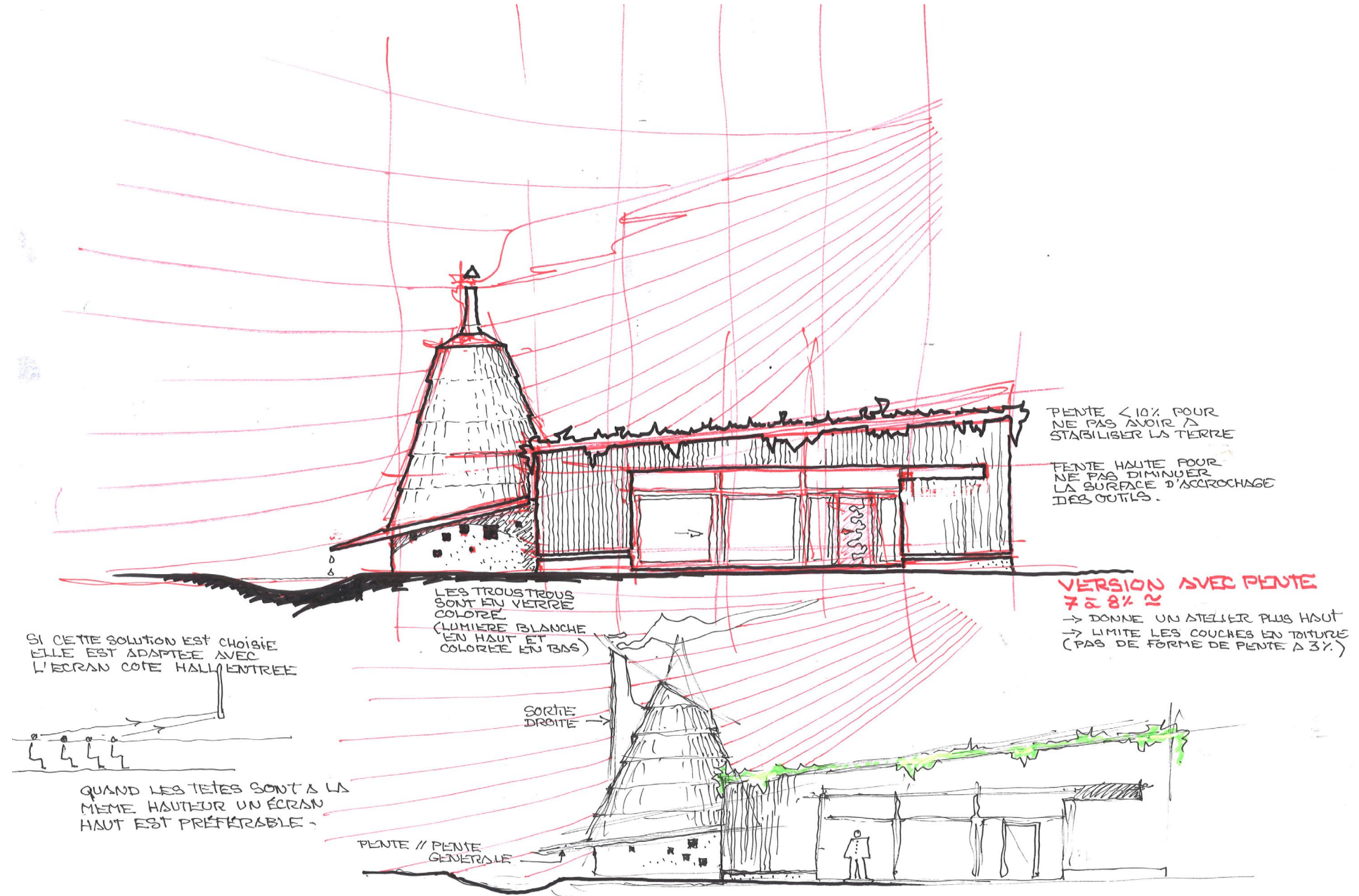



Coopérative d'habitat participatif
 Geckologis
 Sanilhac-Sagriès
 Gard (30)
 Phase d'évaluation : Conception
 Pré-requis : Or
 Version référentiel : V3.3.1
 Grille : Logements collectifs
 Type de travaux : Neuf
 Points hors bonus : 86

Architecte : Yves Perret
 Accompagnateur BDO :
 Robert Celaire
 Candidature à l'appel à projet
 NoWatt
 Dernière mise à jour :
 29/07/2020



Les actions d'Envirobat Occitanie sont cofinancées par le Fonds Européen de Développement Economique, la Région Occitanie / Pyrénées-Méditerranée, et la direction régionale Occitanie de l'ADEME.

PORTES OUVERTES EUROPÉENNES DE L'HABITAT PARTICIPATIF DIMANCHE 12 MAI 2019

Habitat Participatif France LE MOUVEMENT !

de 14h à 18h
GECKOLOGIS
 vous accueille sur son terrain dans l'écoquartier du Vedel Haut, parmi les oliviers, les cistes et les chênes verts à la découverte de son projet de coopérative d'habitants.

ADRESSE
 CHEMIN DE CANDOROV 30700 SANILHAC
 ROV: PARKING DE L'ETEP DES GARRIGUES

CONTACT :
 COLLECTIF@GECKOLOGIS.ORG

La coopération à tous les étages !

colibris BELGIQUE BELGIQUE ENCVW PAYS BAS ITALIE ANGLETERRE HWR HAS-UNTERKREUZUNG BELGIEN

Programme complet sur www.habitatparticipatif-france.fr

La Kasanou, en chemin Amap, ateliers, conférences, rencontres ..

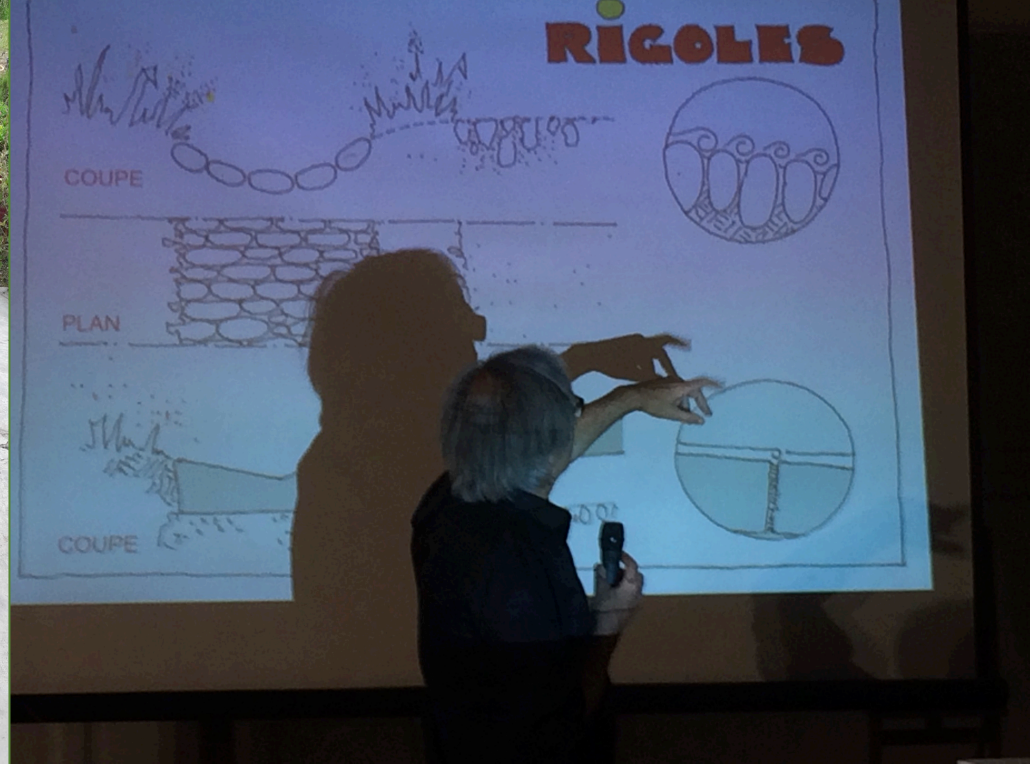

Merci de votre bienveillante attention !



USAGE
non évaluée à ce jour

REALISATION
non évaluée à ce jour

Coopérative d'habitat participatif
Geckologis
Sanilhac-Sagries
Gard (30)
Phase d'évaluation : **Conception**
Pré-requis : Or
Version référentiel : **V3.3.1**
Grille : **Logements collectifs**
Type de travaux : **Neuf**
Points hors bonus : **86**

Architecte : Yves Perret
Accompagnateur BDO :
Robert Celaire
Candidature à l'appel à projet
NoWatt
Dernière mise à jour :
29/07/2020



Les actions d'Envirobat Occitanie sont cofinancées par le Fonds Européen de Développement Economique, la Région Occitanie / Pyrénées-Méditerranée, et la direction régionale Occitanie de l'ADEME.

